

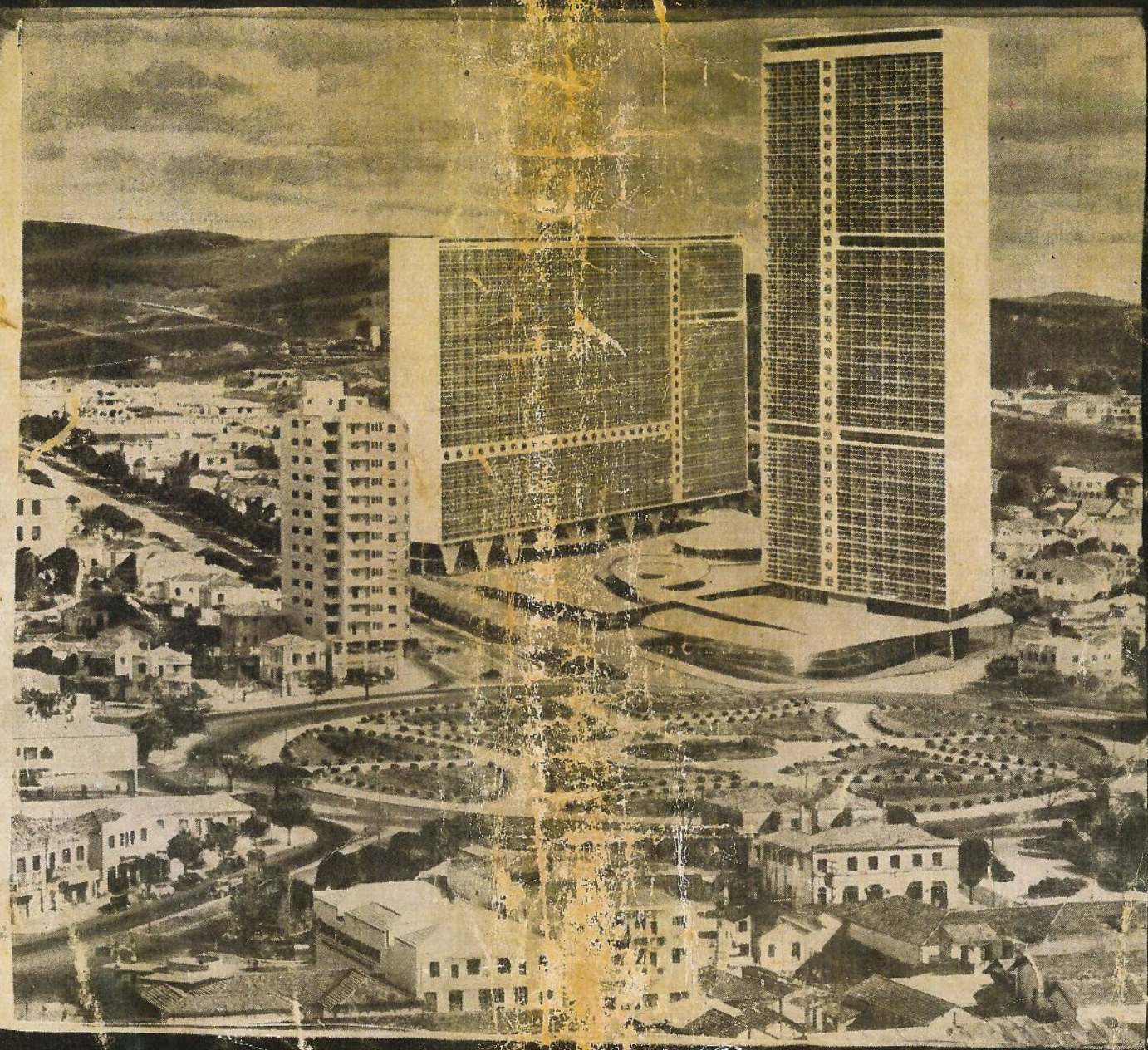

VIVA
JK

CADERNO DE VENDAS

CONUNTO GOVERNADOR KUBITSCHER, V.1



Conjunto Governador Kubitschek

BALANÇO	
26	

CONJUNTO GOVERNADOR KUBITSCHKE

INCORPORAÇÃO autorizada pela lei Estadual n.º 843 de 26 de Dez. 1951.

CONTRATO registrado no Tribunal de Contas do Estado em 6/10/1952.

FISCALIZAÇÃO permanente a cargo de Comissão Especial nomeada pelo Governador do Estado.

DEPÓSITO das prestações em conta vinculada e bloqueada em banco designado pelo Govêrno.

PROJETO aprovado pela Secretaria da Viação e pela Prefeitura Municipal de Belo Horizonte.

ARQUITETO : Oscar Niemeyer.

CONSTRUÇÃO: Consórcio integrado pelas firmas: Wady Simão

Cia. Alcasam Construtora
Construtora Rabello Ltda.
Construtora Adersy Ltda.

INCORPORADOR : Isaacim Rolla

JK03
OKO1 0204



369958806

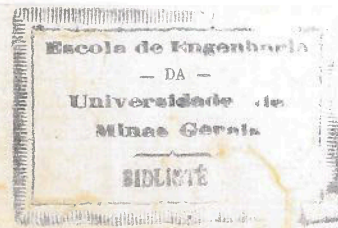

02/10/52

CONJUNTO GOVERNADOR KUBITSCHKEK

A COLETIVIZAÇÃO DO CONFÔRTO

46
VENEMEL

Algo que ficará como um dos marcos definitivos de Belo Horizonte, singularizando-a entre tôdas as cidades da América do Sul, eis o que será o Conjunto Governador Kubitschek, erguido na Praça Raul Soares, dentro de um espírito novo, que consiste em colocar o bem-estar ao alcance de todos, uma verdadeira coletivização do confôrto!

Esta obra monumental, que será a grande característica da cidade, distingue-se, inicialmente, pelo arrôjo, pela beleza, pela imponência de suas linhas arquitetônicas. Será uma das realizações mais fortes da moderna arquitetura brasileira, hoje tida, em todo o mundo, como padrão a seguir, como escola a parte, pela ousadia de suas concepções, pelo seu inteligente caráter funcional.

Mas há mais do que um espetáculo para os olhos no Conjunto Governador Kubitschek. Verdadeira cidade vertical, para atender, de diferentes maneiras, a milhares de pessoas, residindo no edifício, trabalhando nêle ou procurando nêle atividades sociais de tôda sorte, a vida em tôdas as suas dependências se processará sem conflitos, intensa, tranquila e independente ao mesmo tempo, encontrada que foi a solução mais econômica e mais simples para todos os serviços comuns.

Entre a residência isolada e a vida num apartamento do Conjunto, existem vantagens de economia, de comodidades, de confôrto, em favor desta, que a tornam sobremodo conveniente. Foi prevista tôda uma rede de facilidades a serviço de seus moradores permanentes, dos hóspedes do hotel, das pessoas que porventura trabalhem no edifício. Situado no coração geográfico da cidade, pulsando como o próprio coração de Belo Horizonte, ligado, praticamente, a quase todo o interior do Estado pela magnífica Estação Rodoviária que funcionará em seu sub-solo, uma das mais belas do Brasil, o Conjunto Governador Kubitschek funcio-

nará quase que como uma célula autônoma e auto-suficiente a serviço de seus moradores.

Onde comprar tôda sorte de objetos? Nêle estarão instaladas dezenas e dezenas de lojas de tôda sorte. Onde abastecer-se de alimentos? Um grande mercado de tipo americano estará no sub-solo para bem servir. Onde preservar estoques de alimentos? Lá se encontra o Frigorífico, a serviço de todos. E no mesmo pavimento, ficará a padaria, a lavanderia, e uma garagem.

Mas quem preferir a sua alimentação fóra de casa, ainda assim não precisará sair dos limites do Conjunto. Dois grandes restaurantes, um de tipo econômico, outro de maior classe social, valendo por vários restaurantes, com diferentes cozinhas, estarão abertos à frequência de todos, sem falar num restaurante infantil.

Por outro lado, a vida social do Conjunto será animada por outros fatores. No primeiro pavimento estará aberto ao público um Museu de Arte, mantido pelo governo estadual, que será a séde possível das atividades culturais da cidade. O Museu dará para um jardim suspenso, de grande beleza, seu complemento natural, com vista para a praça. E no amplo jardim, não do Museu, mas do Conjunto, prolongamento do andar térreo, terão lugar atividades esportivas e recreativas, com uma piscina, que será a mais bela e original de Belo Horizonte.

E' fácil compreender que todo êsse Conjunto, erguido num local privilegiado, representa, em todos os sentidos, o mais atraente convite à aplicação inteligente de capitais e economias privadas.

À medida que fôr subindo o edifício, tão excepcio-

nalmente situado, suas unidades residenciais se irão automaticamente valorizando de maneira incontestável. E o próprio crescimento incontrolável da cidade contribuirá, de igual maneira, para a valorização progressiva do edifício no coração geográfico da Capital. Quem não gostaria de viver no centro de Belo Horizonte, com o confôrto que teria numa tranquila residência de bairro e tôdas as facilidades da vida de um hotel de grande classe, perto dos grandes escritórios e repartições, dos cinemas e teatros, com tudo ao seu alcance?

Mas não é necessário pensar em valorização, que aliás virá como decorrência natural dos fatos acima citados. Basta considerar fatos ainda mais simples. Cada unidade residencial do Conjunto tem a possibilidade de ser uma fonte de renda que unidades idênticas, em outros edifícios, não conseguiriam. A presença de uma administração hoteleira no Conjunto se refletirá, de maneira vantajosa, sôbre os apartamentos particulares. Êstes poderão ser alugados, em base hoteleira, se assim o desejarem seus proprietários. E êste aproveitamento para renda, tanto poderá ser realizado permanentemente como apenas em períodos curtos, quando estejam ausentes os seus proprietários, em viagem ou em gôzo de férias. Com esta grande vantagem adicional: o proprietário do apartamento não terá com essa modalidade nenhuma preocupação nem ônus. A organização hoteleira se encarregará de fazer de seu apartamento uma fonte de renda.

A elevação do Conjunto Governador Kubitschek é, portanto, algo de novo, de inédito e de marcante na cidade de Belo Horizonte. Será, sem dúvida, uma nota alta na paisagem urbana da capital mineira. E todos os que adquirirem apartamentos no seu setor residencial não estarão apenas aplicando vantajosamente o seu dinheiro, mas participando também, como co-proprietários, na realização de um edifício monumental, que será um motivo de orgulho para Belo Horizonte e para todo o Brasil.

○ LHE as linhas imponentes do Conjunto Governador Kubitschek. Uma novidade para Belo Horizonte? Sem dúvida! Mas se você correr outras grandes cidades, e comparar, verá que o arrôjo da concepção e a sobriedade de linhas dêsse grande edifício lhe asseguram uma posição singular, não sômente aqui, mas entre tôdas as grandes realizações da moderna arquitetura brasileira.

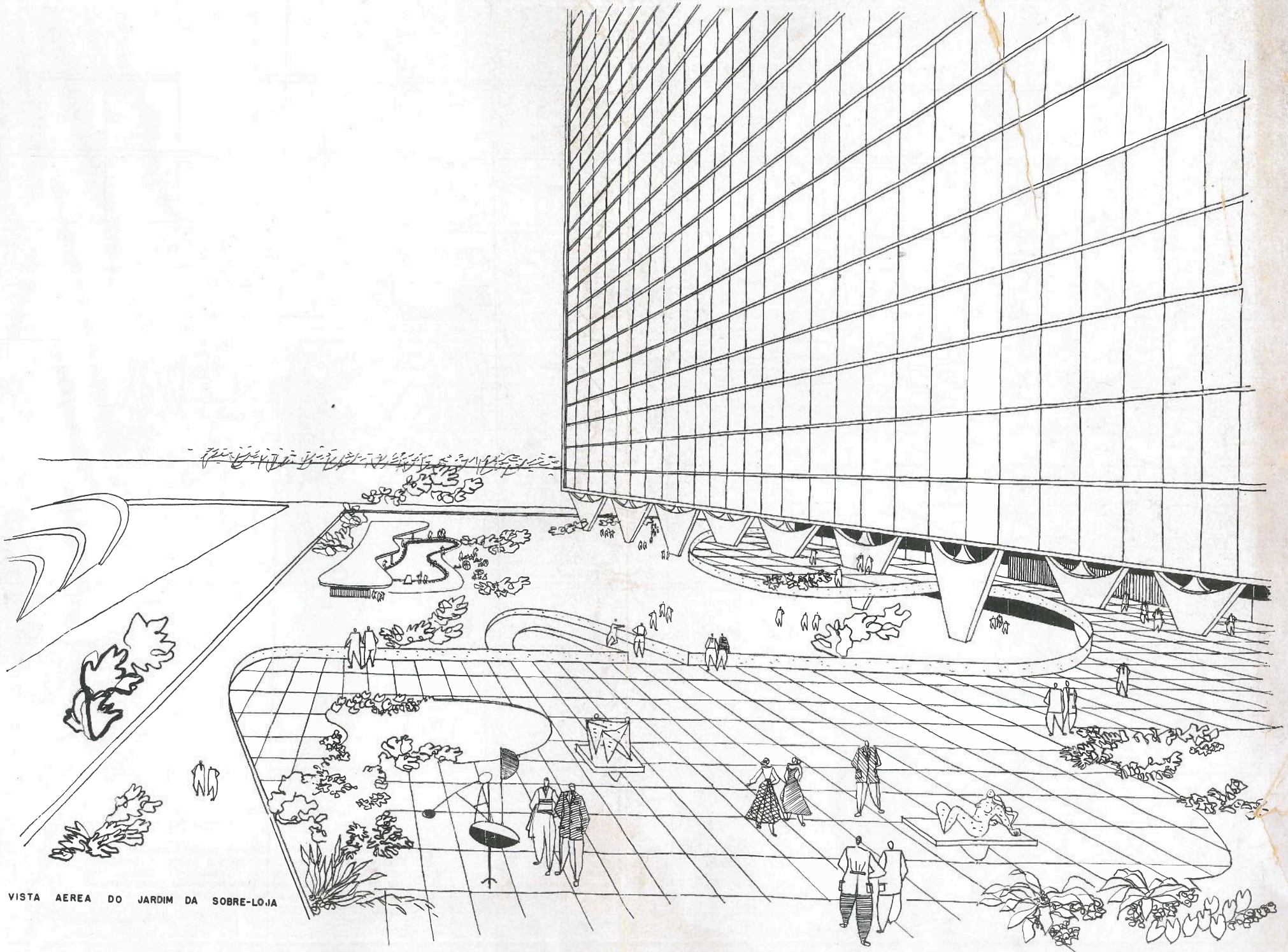

VISTA AEREA DO JARDIM DA SOBRE-LOJA

É STE jardim encantado, onde se poderão realizar festas, aberto para a praça, dando para a futura unidade onde se erguerão a boite, o teatro e o cinema, é o prolongamento do Museu de Arte, com o qual Belo Horizonte se alinhará ao lado das mais avançadas capitais sul-americanas.



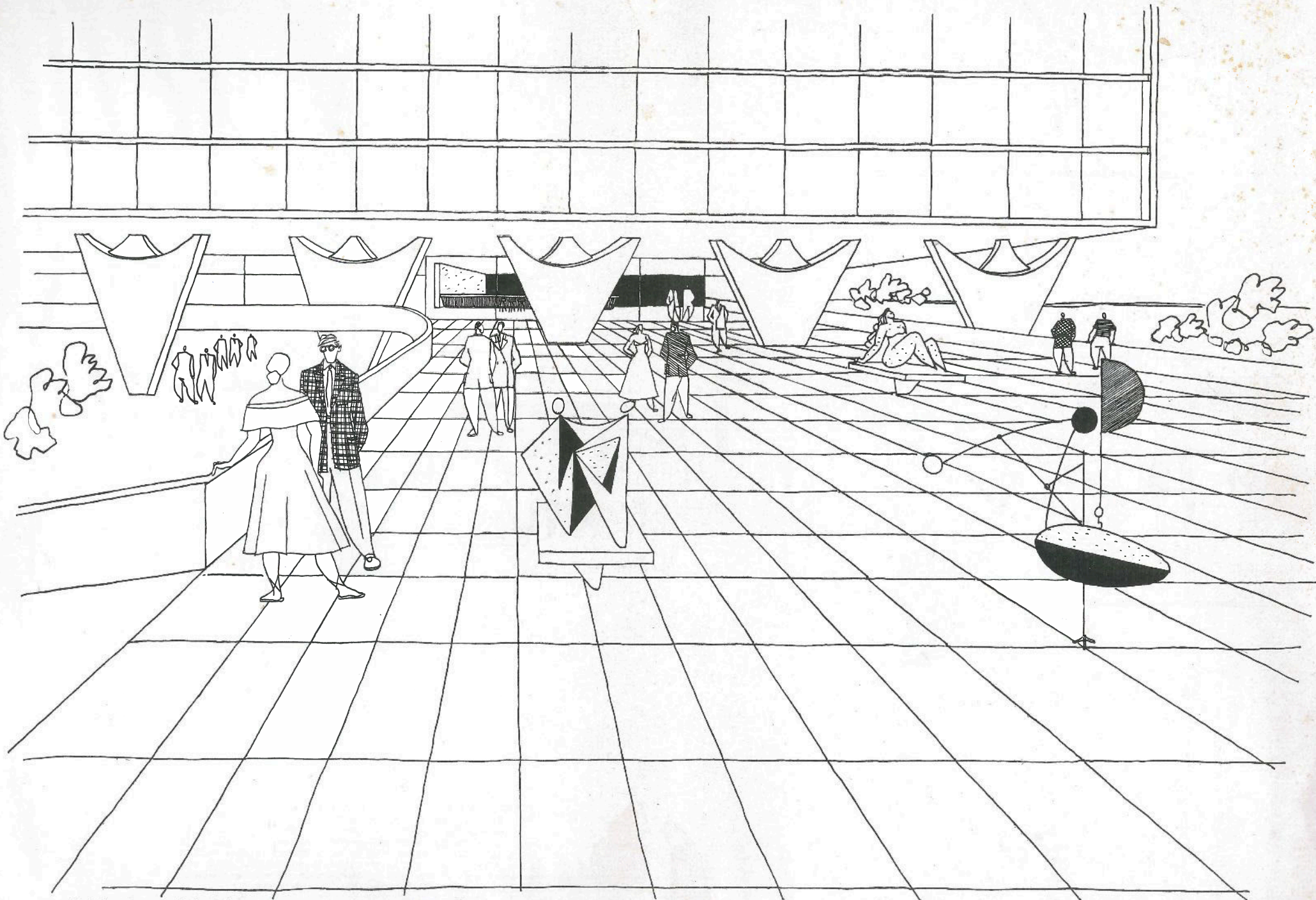

○ MUSEU de Arte será um presente do govêrno estadual à cidade de Belo Horizonte e a seus visitantes. Carac-
terístico do movimento renovador que anima a nova ge-
ração mineira, reunindo coleções de arte do mais alto valor,
abrigoando exposições de tôda sorte, o Museu de Arte concen-
trará muitas das atividades culturais da cidade. Aqui voc/
verá obras de arte famosas, poderá ouvir concertos e conferên-
cias, num ambiente da mais alta espiritualidade.



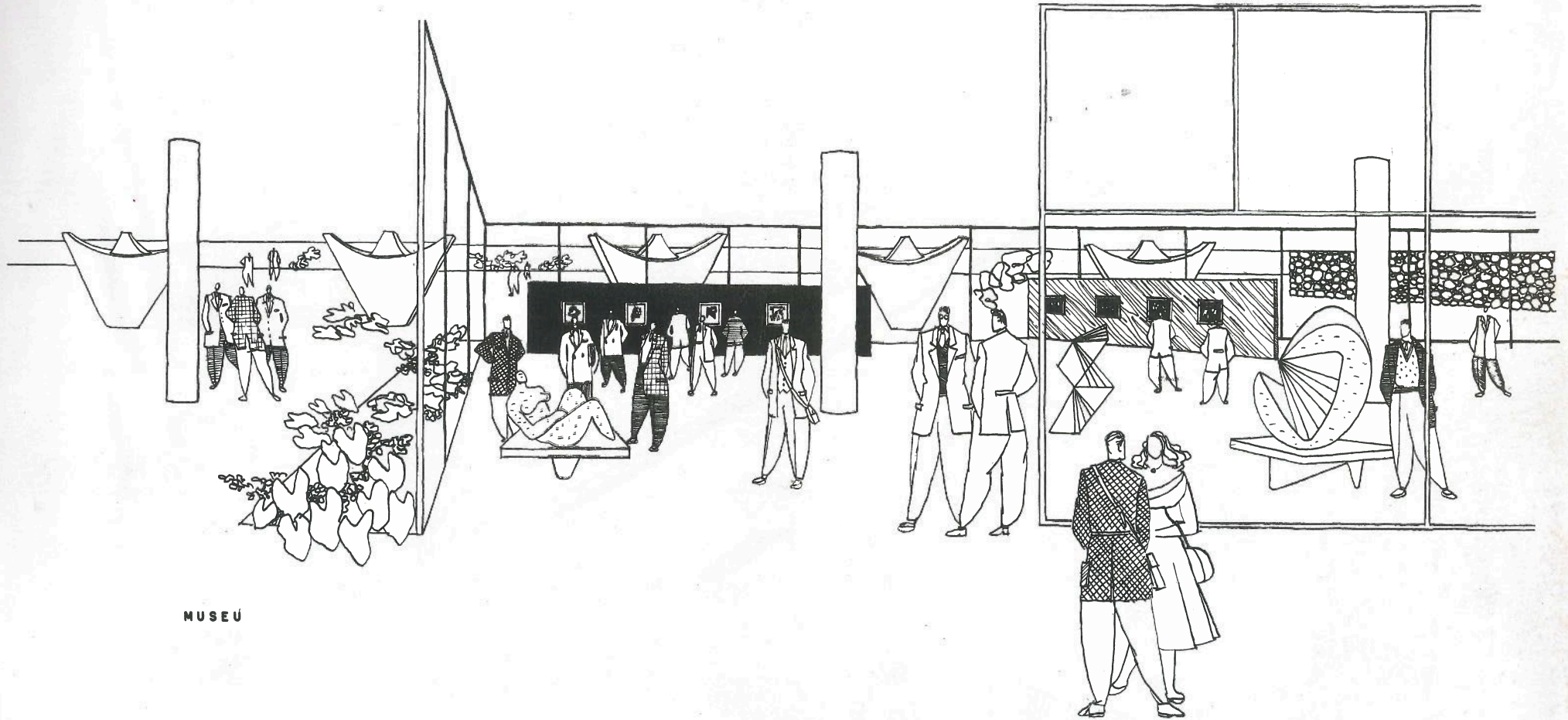

MUSEU



MAS A VIDA é atividade física também. Você terá, no interior do edifício, áreas reservadas a esportes de salão, a jogos recreativos. E aqui você encontrará uma piscina ao ar livre, de belo desenho, com diferentes profundidades. Você e seus filhos. Aliás, no bar ao lado, você encontrará o seu apetitivo. Seus filhos, o refrigerante predileto.





VISTA AÉREA DA PISCINA

SUPONHAMOS que você precise comprar uma gravata...
Ou que seja necessário um remédio... Ou que sua esposa
precise de manicura ou de cabeleireiro... Nesta cidade vertical
há de tudo. As lojas externas, e, mais abaixo, as lojas da Es-
tação Rodoviária, serão um reflexo de toda a vida comercial
lá de fora. Sem deixar o Conjunto, você encontrará tudo o que
precisa. Até a agência bancária, a agência postal ou a agência
de turismo e viagens.





LOJAS EXTERNAS

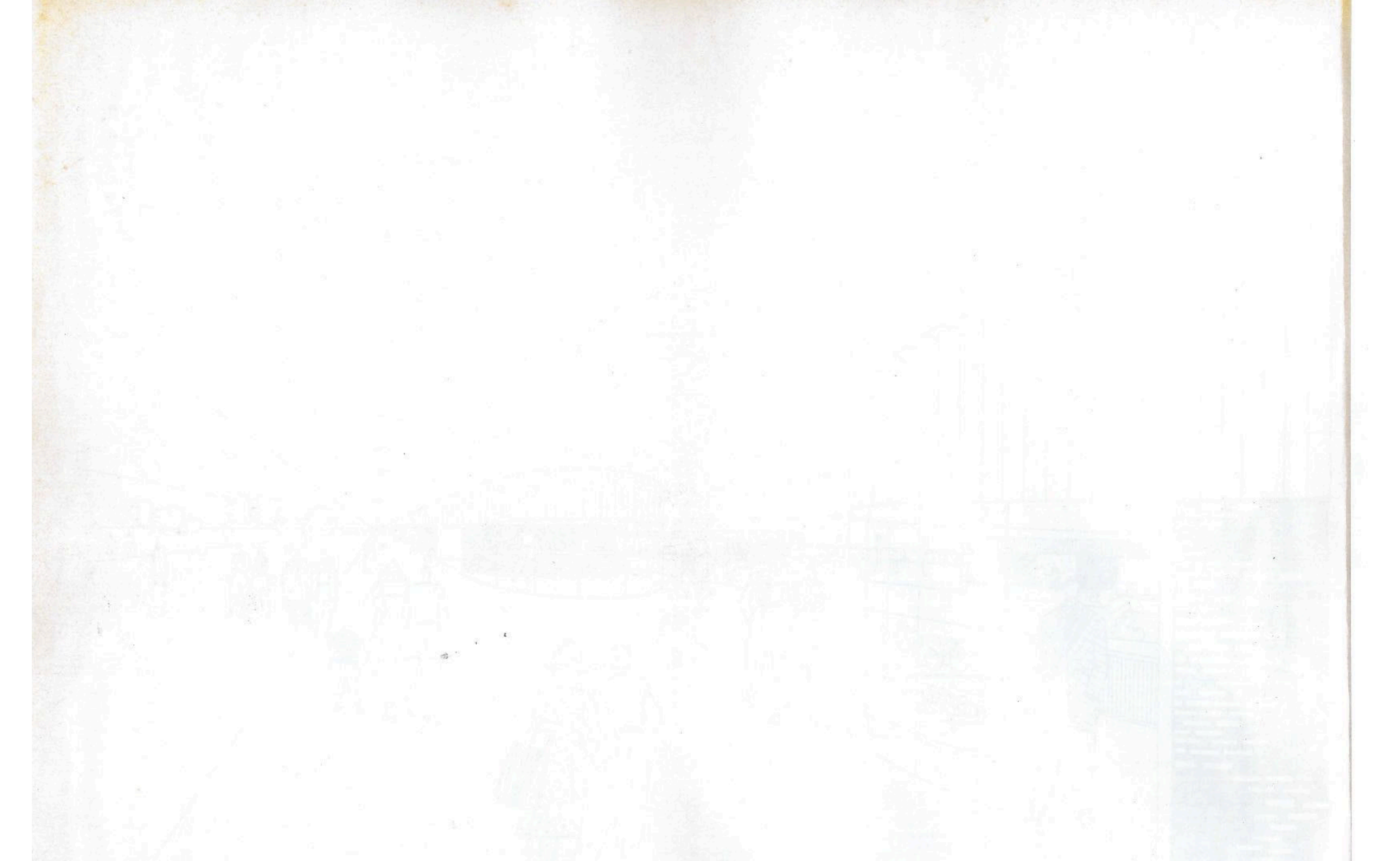

SIM... Esta é a já citada Estação Rodoviária, outro presente do governo ao Estado de Minas. Daqui partem ônibus para muitas cidades do interior. Aqui terminam muitas linhas. Os fazendeiros, comerciantes e industriais que venham do interior, terminarão a sua viagem à porta do mais moderno e completo hotel de Belo Horizonte.







PENSEMOS agora, não em lojas de flôres, mas na compra de frutas, de carne, dessas mil e uma coisas tão necessárias à alimentação, e, às vezes, inesperadamente procuradas. Não... Não será preciso ir muito longe. É descer ao sub-solo. Ao sair do elevador encontrará o mercado. Aliás, ao lado, fica o Frigorífico. Está à sua disposição para nêle preservar alimentos deterioráveis. E convém lembrar que, no mesmo sub solo, fica uma padaria de moldes modernos. E não é preciso lavar roupa no apartamento ou mandar a roupa para fora. A lavanderia está ali, também...

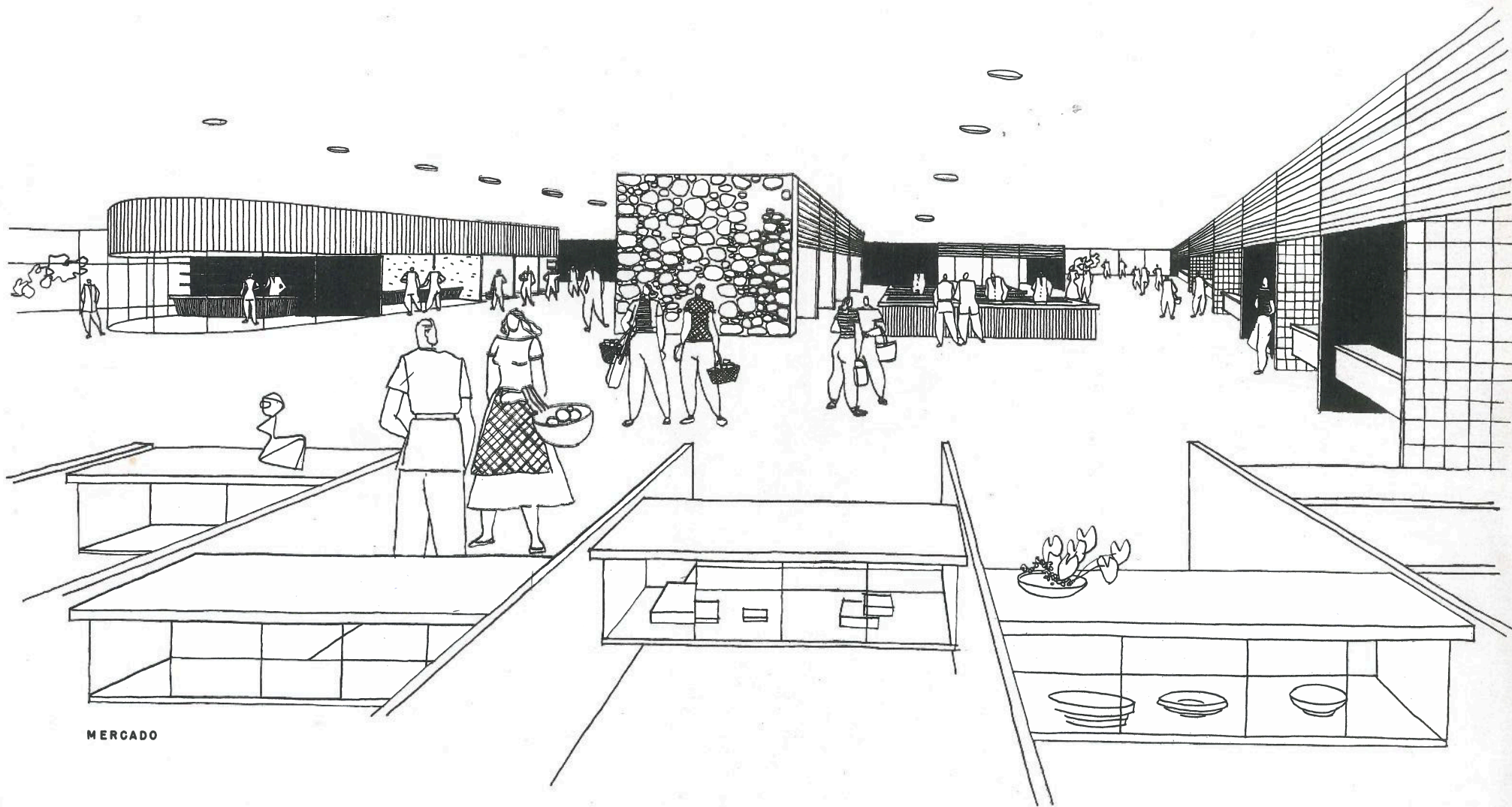

MERCADO

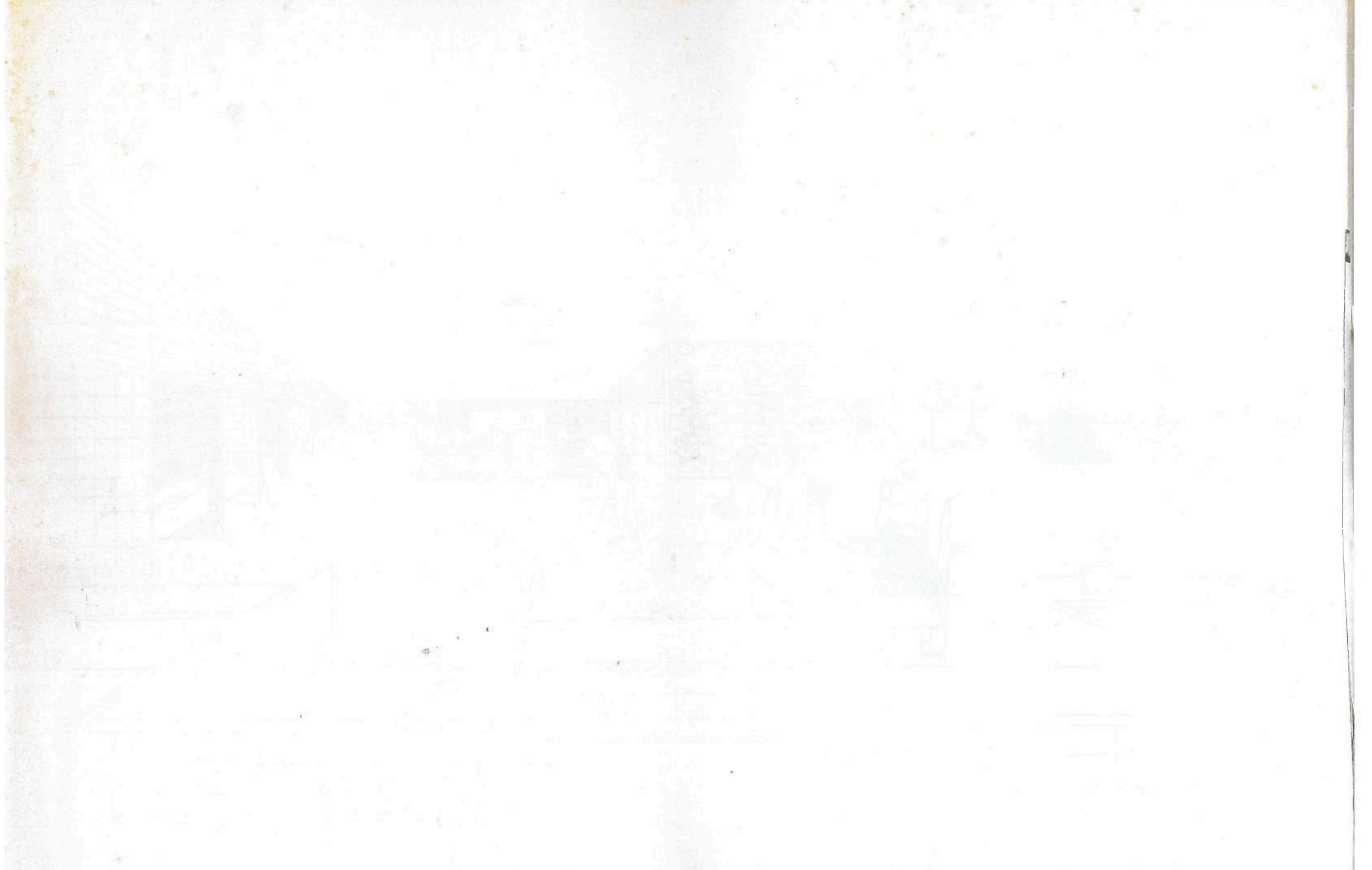

MAS vamos por partes... É preciso que você compreenda que tudo aqui foi previsto e estudado para melhor atender às suas comodidades. Você tem carro? Ele terá onde ficar, nesta garage. É hóspede do hotel? Aqui encontrará também onde guardar o seu carro.



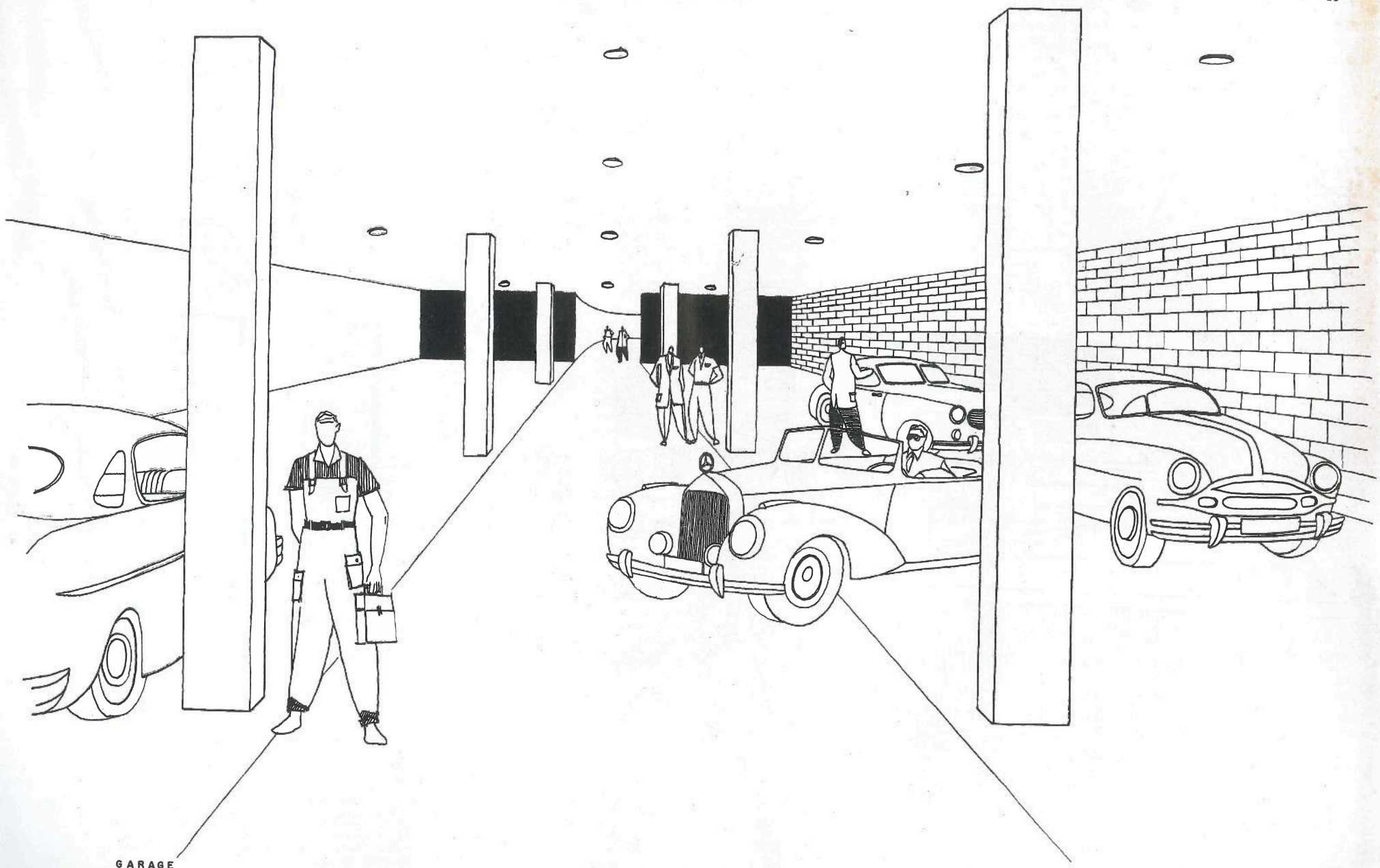

GARAGE



ÊSTE É O HALL do htel. Um hotel que ser um motivo de orgulho para a cidade e que ser para voc, morador do Conjunto, uma perfeita organizao a seu servio, neste edifcio em que se conjugam tantas atividades diferentes. Voc viver tranquilo em seu apartamento. Nada ir perturbar a sua dce paz familiar. Mas ao mesmo tempo, voc estar vivendo num grande hotel, com todo o confort de um grande hotel. E todos os servios hoteleiros, com criadagem especializada, podero estar s suas ordens. A qualquer hora do dia ou da noite, um simples telefonema seu mobilizar os servios de que precisa. E seu telefone, ligado a uma central no edifcio, ficar-lhe-, tambm, mais econmico.



HALL DO HOTEL



VOLTEMOS ao Hotel. Ele será a chave da solução de múltiplos problemas seus, que antes só podiam ser resolvidos com muito tempo, muitos empregados ou muito espaço, um quintal, um jardim, um salão.



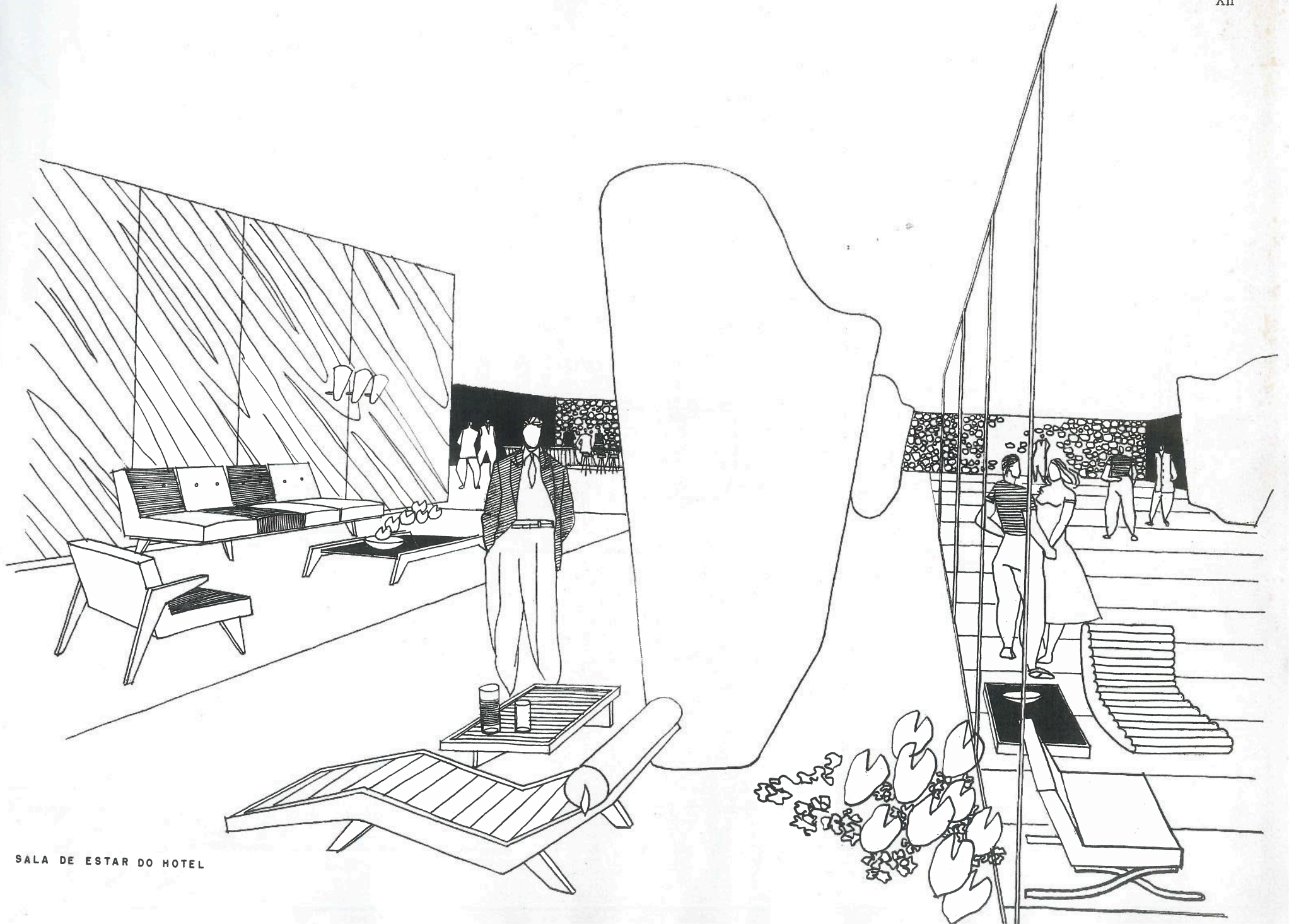

SALA DE ESTAR DO HOTEL

POR EXEMPLO: você pode não querer pensar em mercado, sua esposa pode estar cansada dessas pequenas dores de cabeça que formam a rotina da vida doméstica. O melhor seria comer fora. Mas não é preciso sair... Qual é a cozinha de sua preferência? Brasileira? Francesa? Italiana? Pois bem! Neste restaurante de alta classe, que funciona como vários restaurantes pelos seus diferentes serviços de cozinha, você se sentirá perfeitamente à vontade. Aliás, seus filhos encontrarão ao lado um restaurante infantil, com um teatrinho de finalidade educativa, em que eles terão oportunidade de representar.



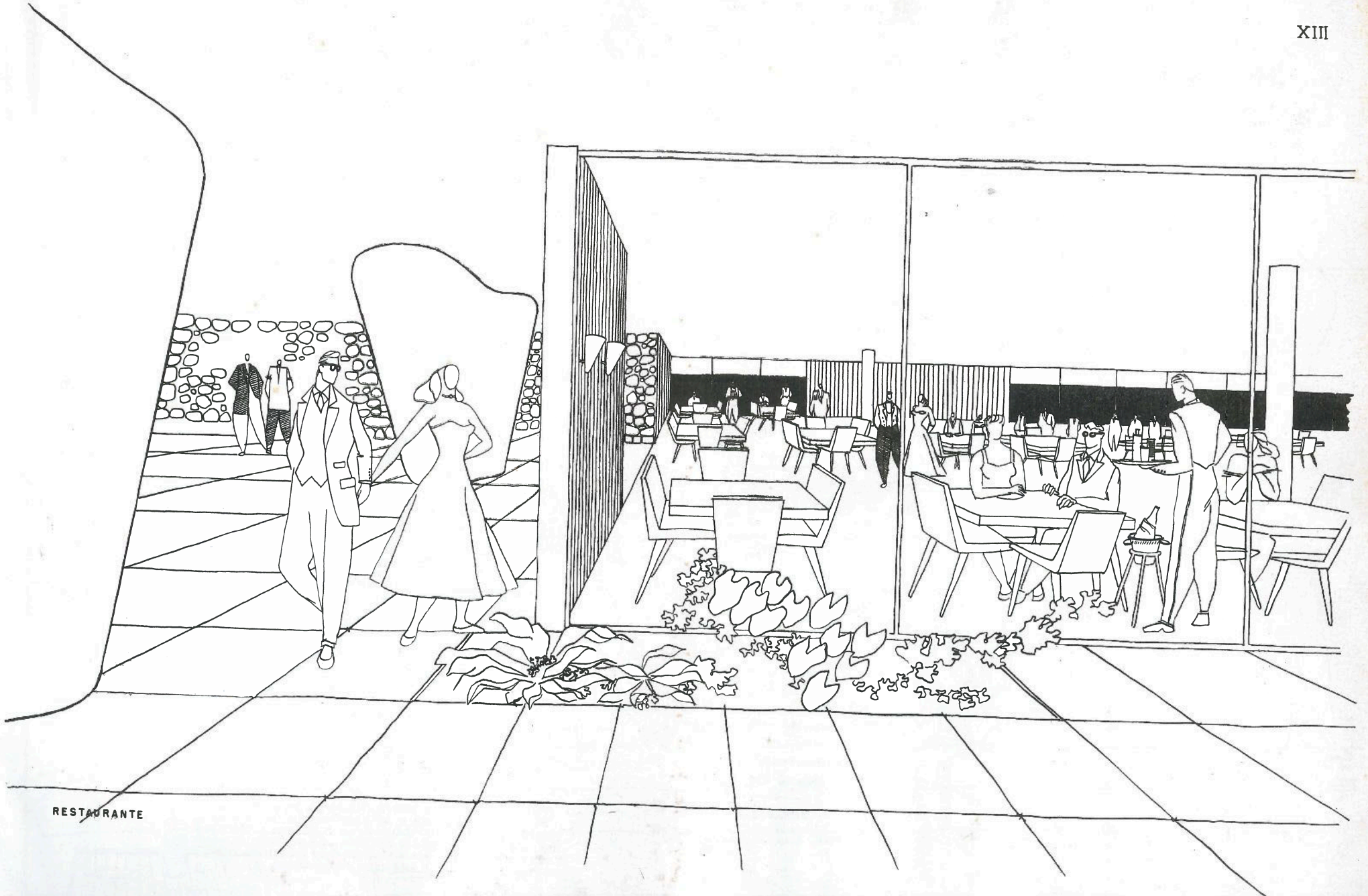



QUER LER? Quer estudar? Quer um ambiente tranquilo onde fumar? Você o tem, seguramente, em seu apartamento. Mas há, no Conjunto, áreas destinadas a todas essas finalidades, cuja construção não pesará em seu bolso. E, no majestoso hotel, dando para a varanda, você encontrará salões de estar, sala de leitura e ambientes repousantes.

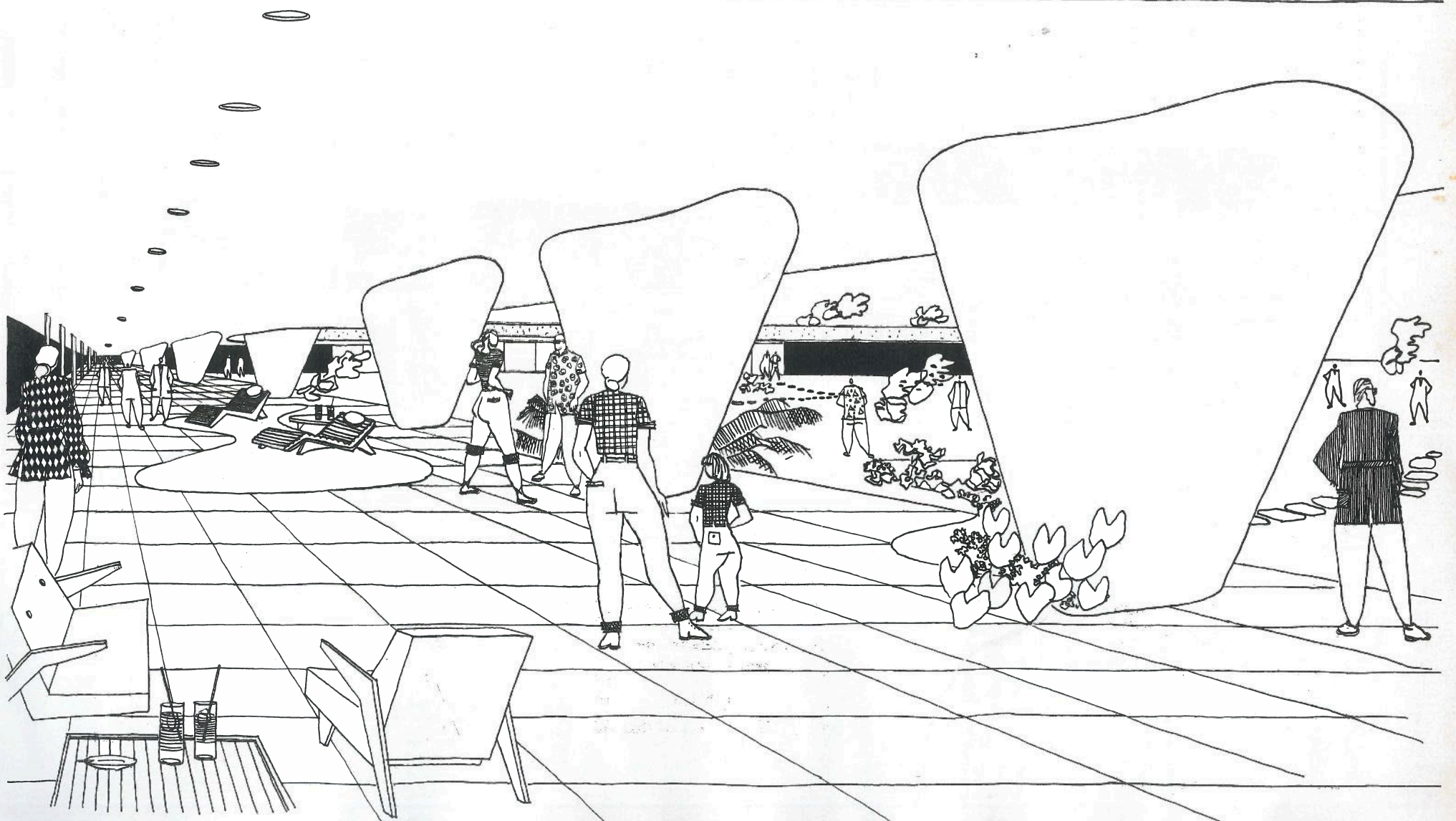
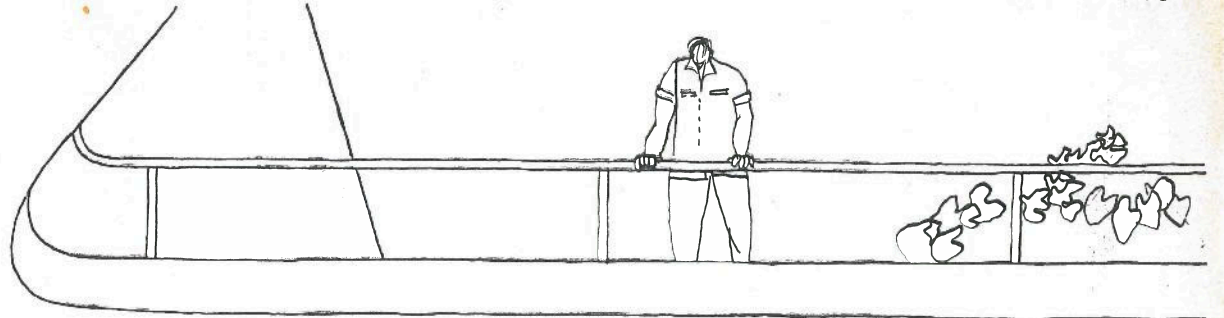

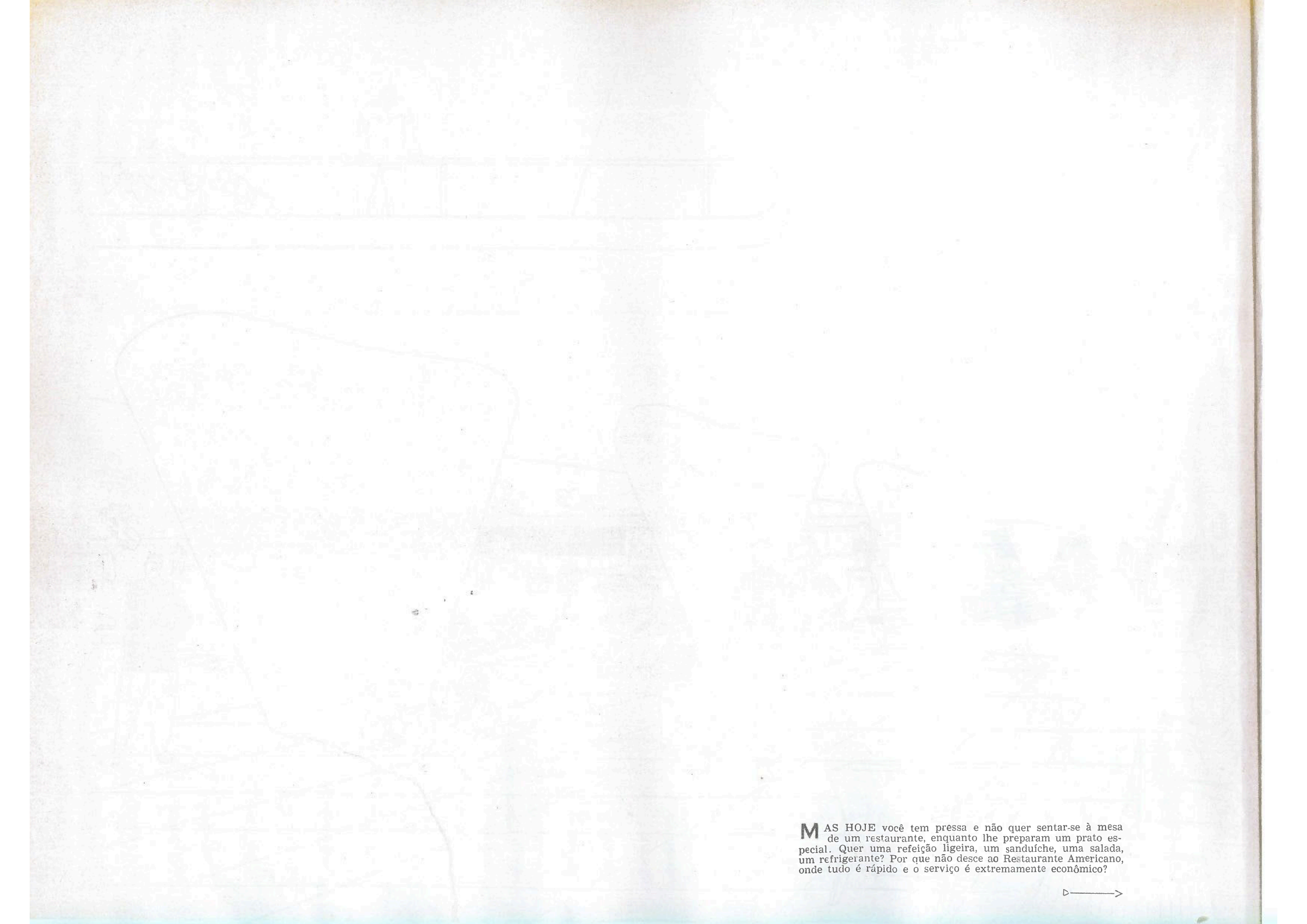

MAS HOJE você tem pressa e não quer sentar-se à mesa de um restaurante, enquanto lhe preparam um prato especial. Quer uma refeição ligeira, um sanduíche, uma salada, um refrigerante? Por que não desce ao Restaurante Americano, onde tudo é rápido e o serviço é extremamente econômico?





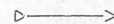

RESTAURANTE AMERICANO

A VERDADE é que os organizadores do Conjunto pensaram com antecipação em todos os problemas que ele iria apresentar. Observe esses desenhos. São estudos de móveis para o Hotel. Você não encontrará, entre eles, alguma sugestão que lhe agrade?

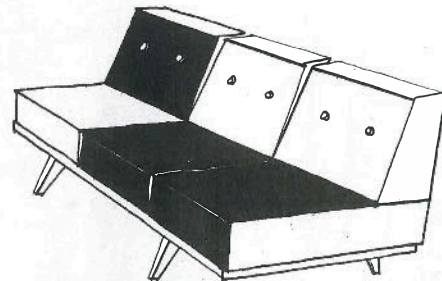
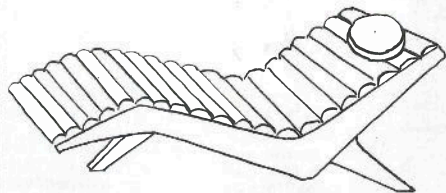
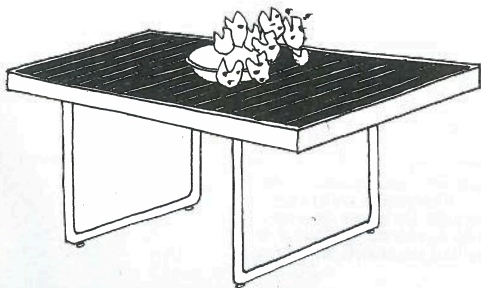
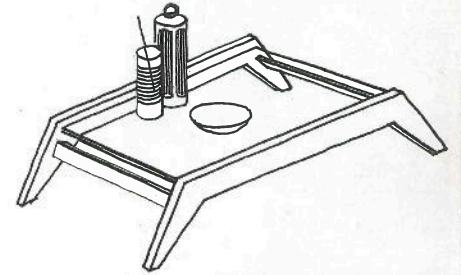
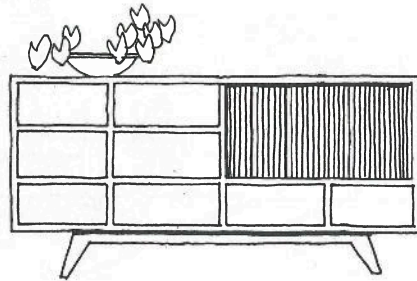
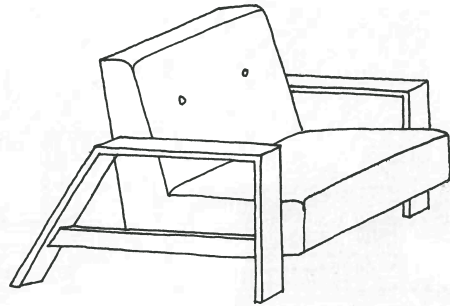
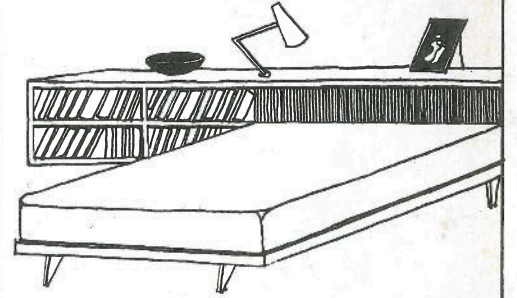
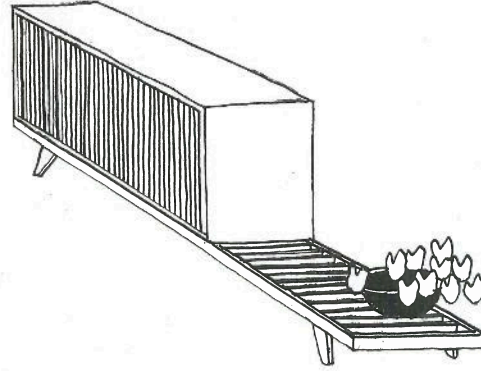
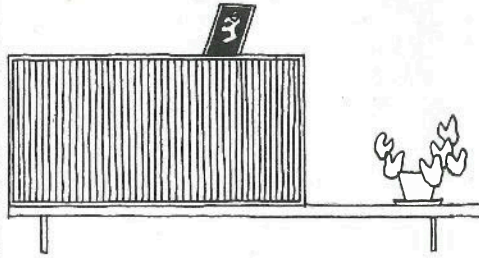
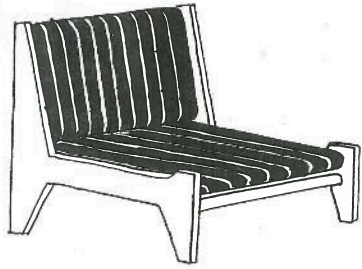





MAS O IMPORTANTE, realmente, é o seu apartamento, essa peça que será sua, na qual você vai empregar vantajosamente o seu dinheiro, que lhe será vendida ao preço de custo e pela qual, cedo ou tarde, lhe oferecerão muito mais. Este é o hall dos apartamentos, independente do hall do Hotel. Sua propriedade começa aqui...



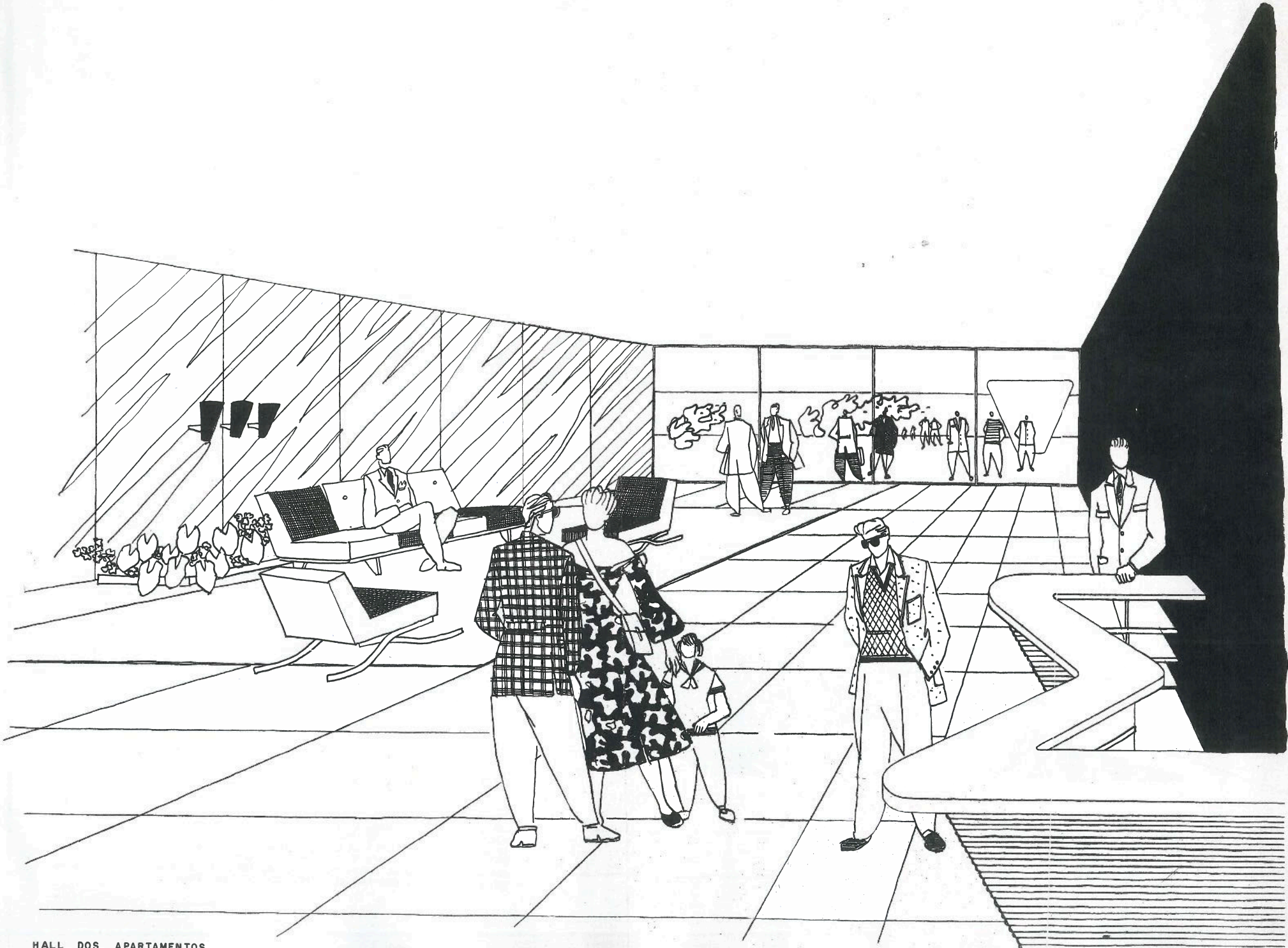

○ NOVO sistema de vida lançado pelo Conjunto Governador Kubitschek reduziu ao mínimo as necessidades no interior de cada unidade residencial. O problema da criadagem desapareceu, praticamente, com os serviços da organização hoteleira. Uma empregada de emergência, uma babá para sair com as crianças ou com elas ficar à noite, podem ser contratadas à hora. Um solteiro ou um casal terão, neste apartamento simples, o essencial para morar. As áreas comuns, os espaços comuns do Conjunto, completarão o seu apartamento. E a organização dos serviços hoteleiros simplificará a sua vida.



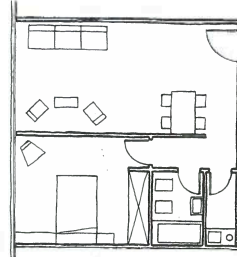

TIPO 2

6110 M2

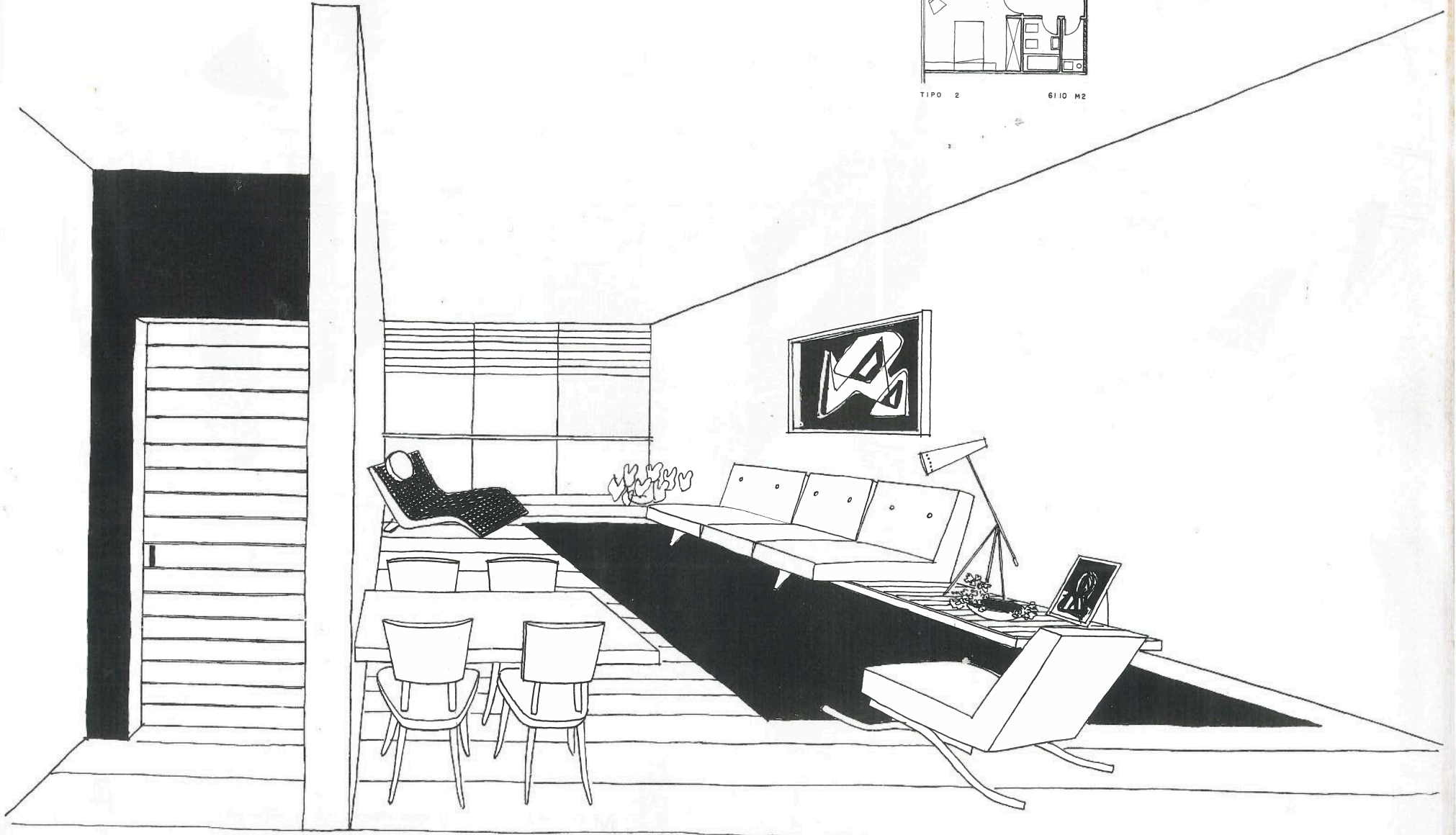



MAS VOCÊ pode querer mais espaço. Aqui já encontrará uma sala, um quarto, kitchenete e banheiro. Note que você está pagando apenas seu apartamento, com as áreas de condomínio indispensáveis, mas está "comprando" muito mais, isto é, todo o complexo de facilidades que o rodeia.



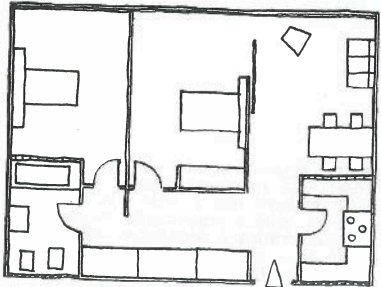
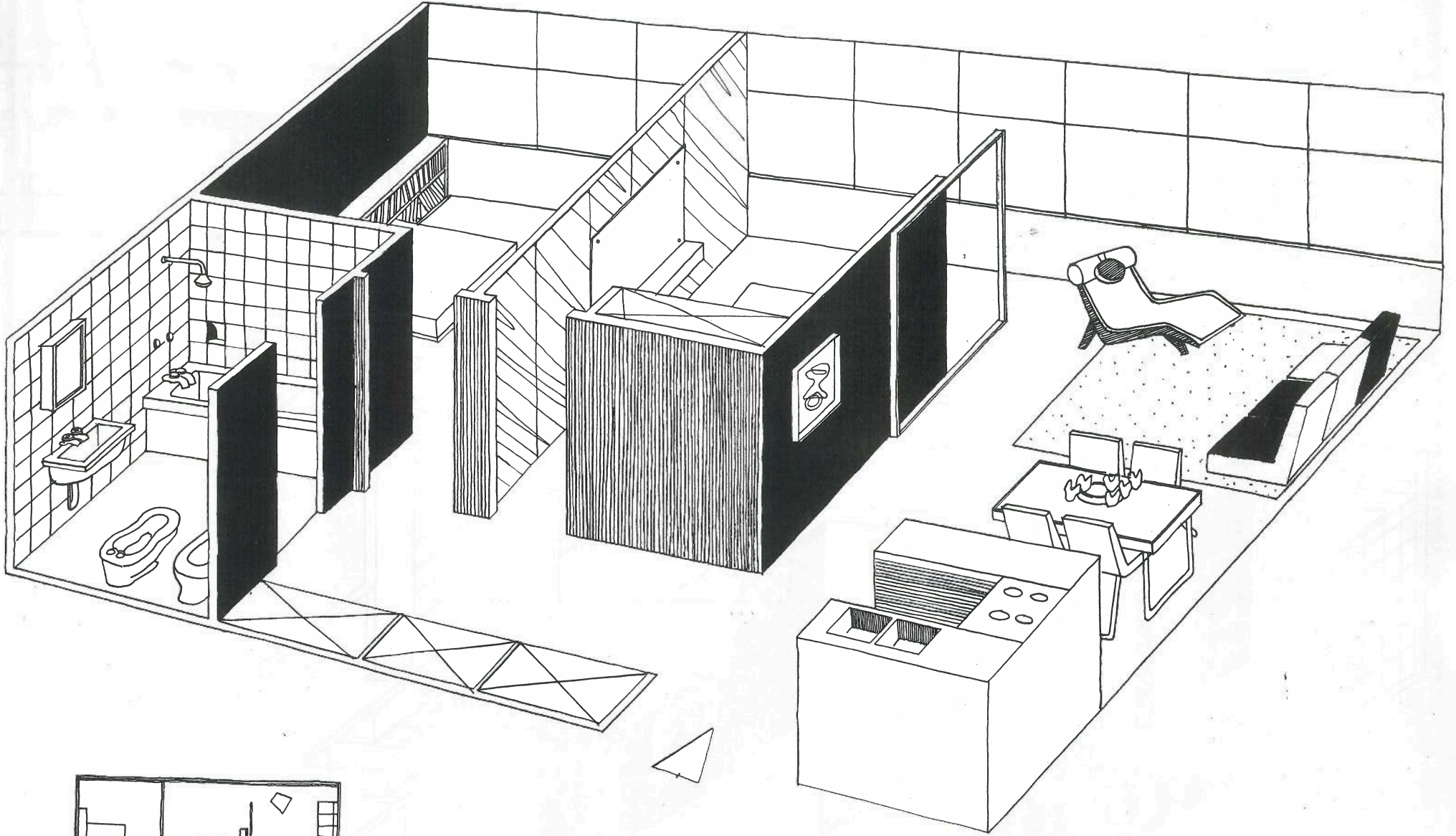

TIPO 3

91.70 M2



ÊSTES dois apartamentos já mais amplos destinam-se a famílias mais numerosas. Até quarto de empregada você terá, no apartamento tipo 4, embora não precise considerar esta solução como indispensável, pois a organização hoteleira poderá suprir, de maneira mais prática e econômica, às suas necessidades. Note bem: tipo 3 — sala, 2 quartos, banheiro, kitchenete; tipo 4: sala, 3 quartos, banheiro, cozinha, quarto e banheiro de empregada.



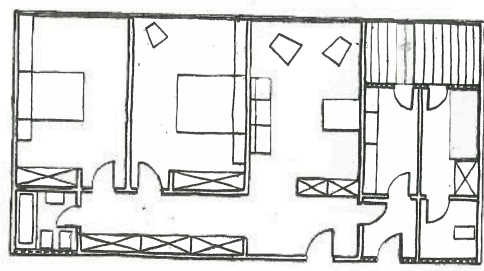
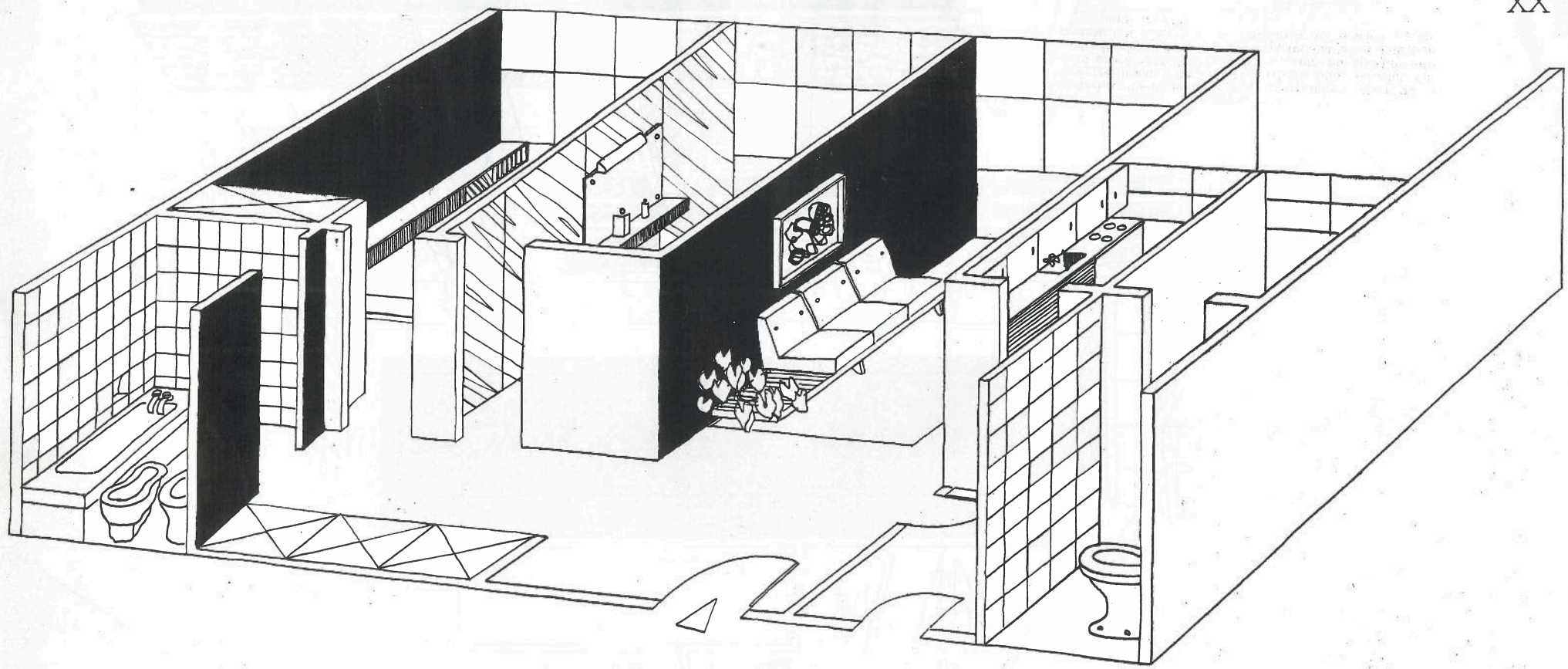

TIPO 4

122.20 M2

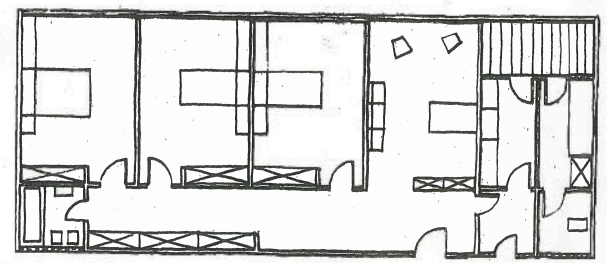

TIPO 5

152.80 M2



ESTA NOVA vista de conjunto, mostrando o mercado, a padaria, a lavanderia e o frigorífico, vem mostrar, em síntese, como você tem facilitada a sua vida no apartamento que escolheu. Tudo está ao seu alcance, inclusive a criada da organização, que poderá estar também a seu serviço e pode ser contratada aqui mesmo.



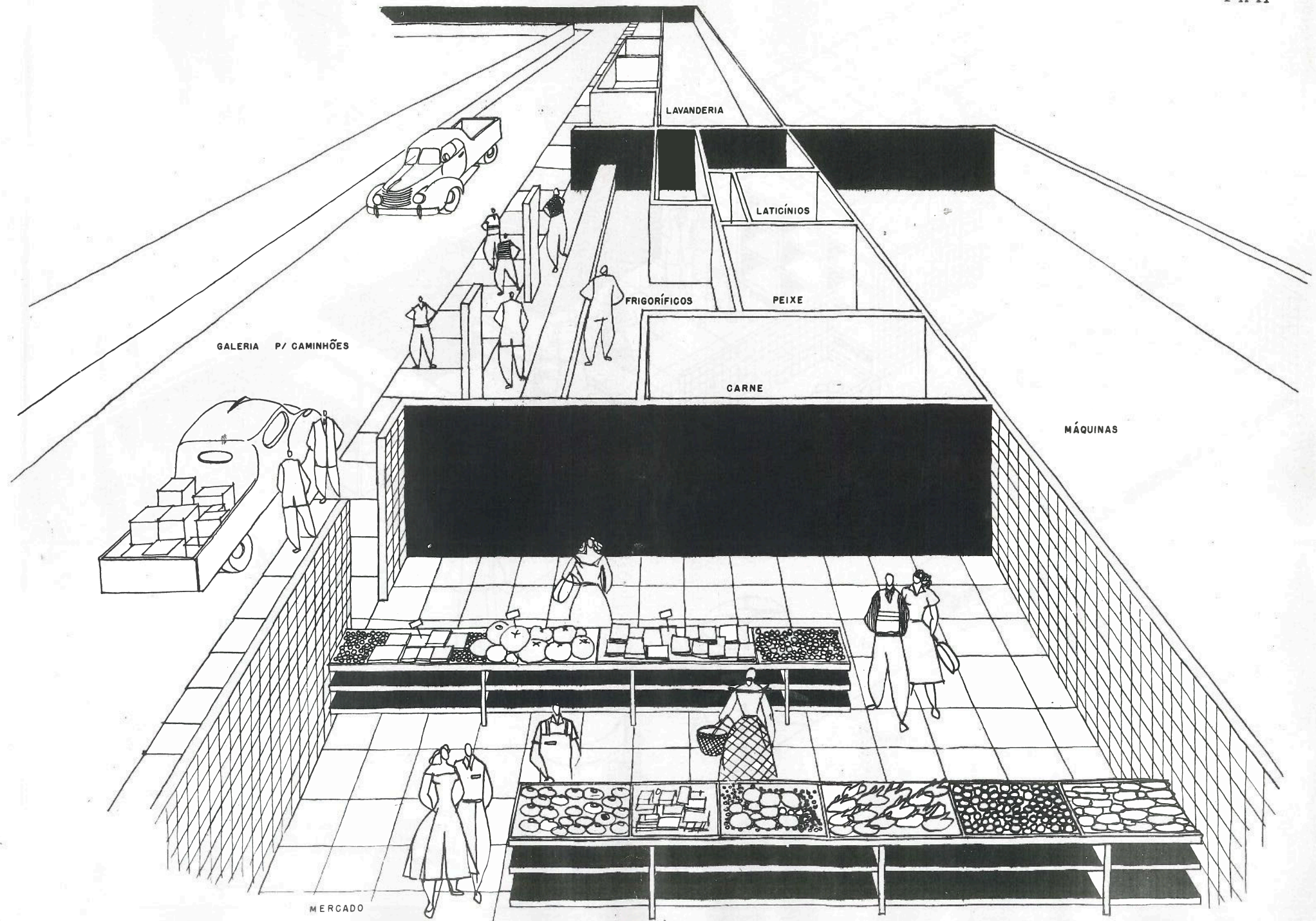

GALERIA P/ CAMINHÕES

LAVANDERIA

LATICÍNIOS

FRIGORÍFICOS

PEIXE

CARNE

MÁQUINAS

MERCADO



A PADARIA será uma das muitas comodidades oferecidas pelo Conjunto aos seus moradores. Funcionando no subsolo, com elevador direto, poderá atender prontamente todos os pedidos, a qualquer hora.



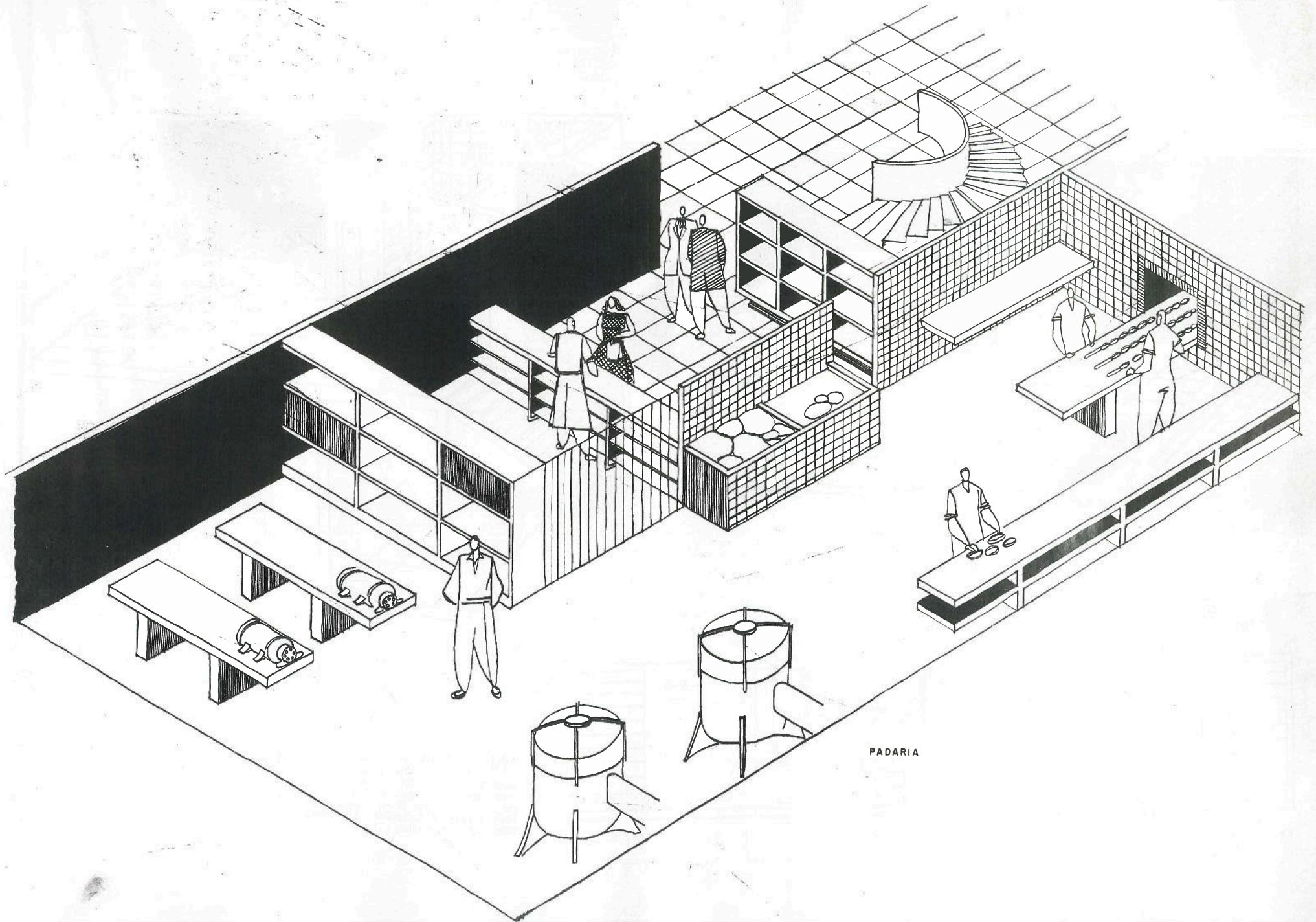

PADARIA



NUM SETOR do Conjunto você poderá adquirir um tipo também interessante de apartamento, o chamado semi-duplex, que dá para as duas fachadas do edifício, sem os inconvenientes do tipo duplex, que coloca o quarto a 3 metros do piso das salas. E está mais isolado e mais independente de toda a vida do Conjunto. Terá sala, quarto, banheiro, kitchenete, duas varandas.

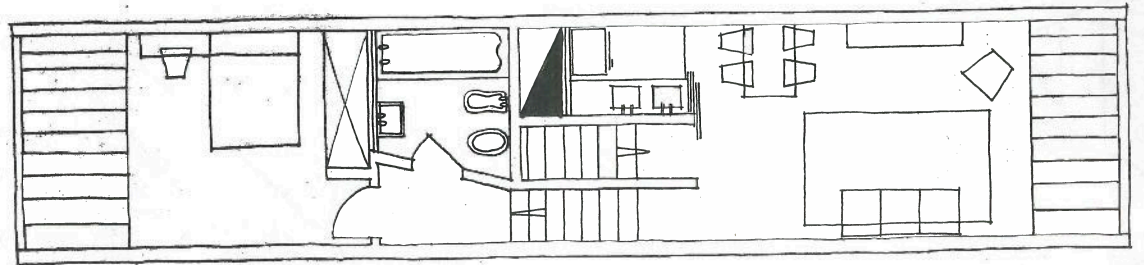
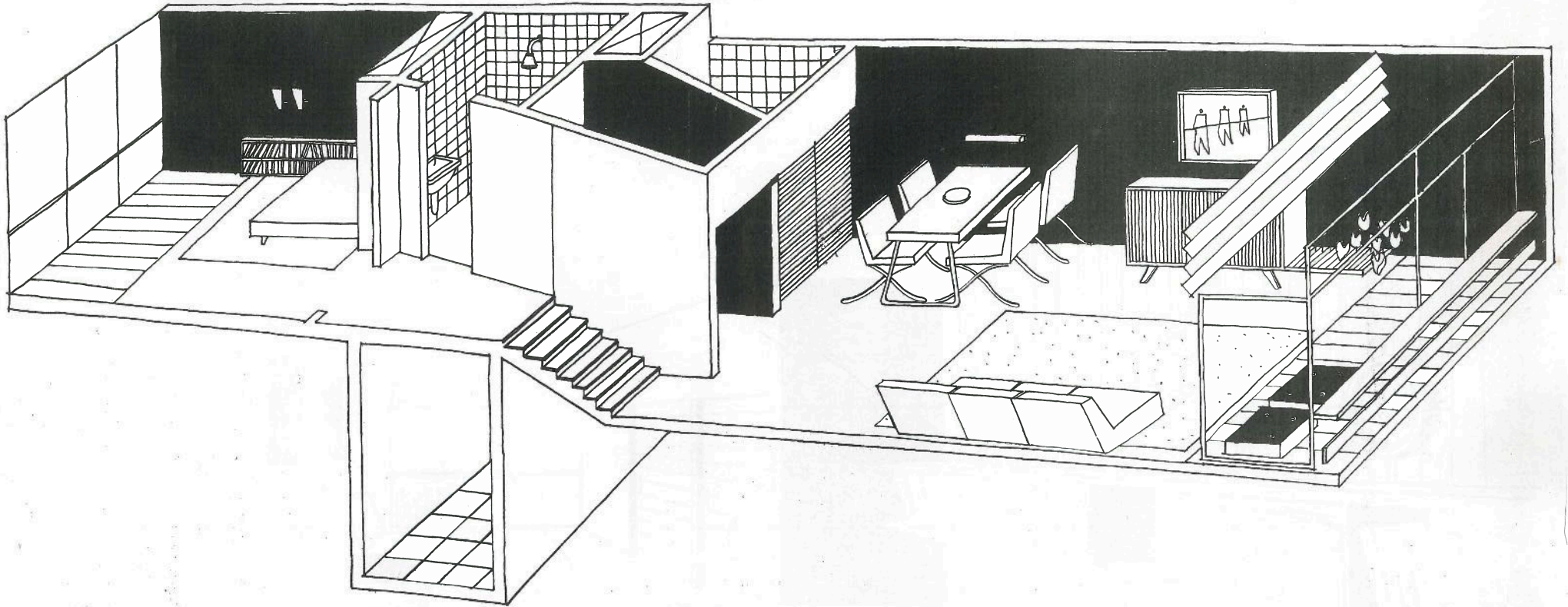



NESTE MESMO SETOR, mais isolado, como ficou dito, da vida geral do edifício, fica o apartamento tipo B, com sala, quarto, banheiro, kitchenete e uma varanda.



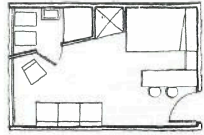

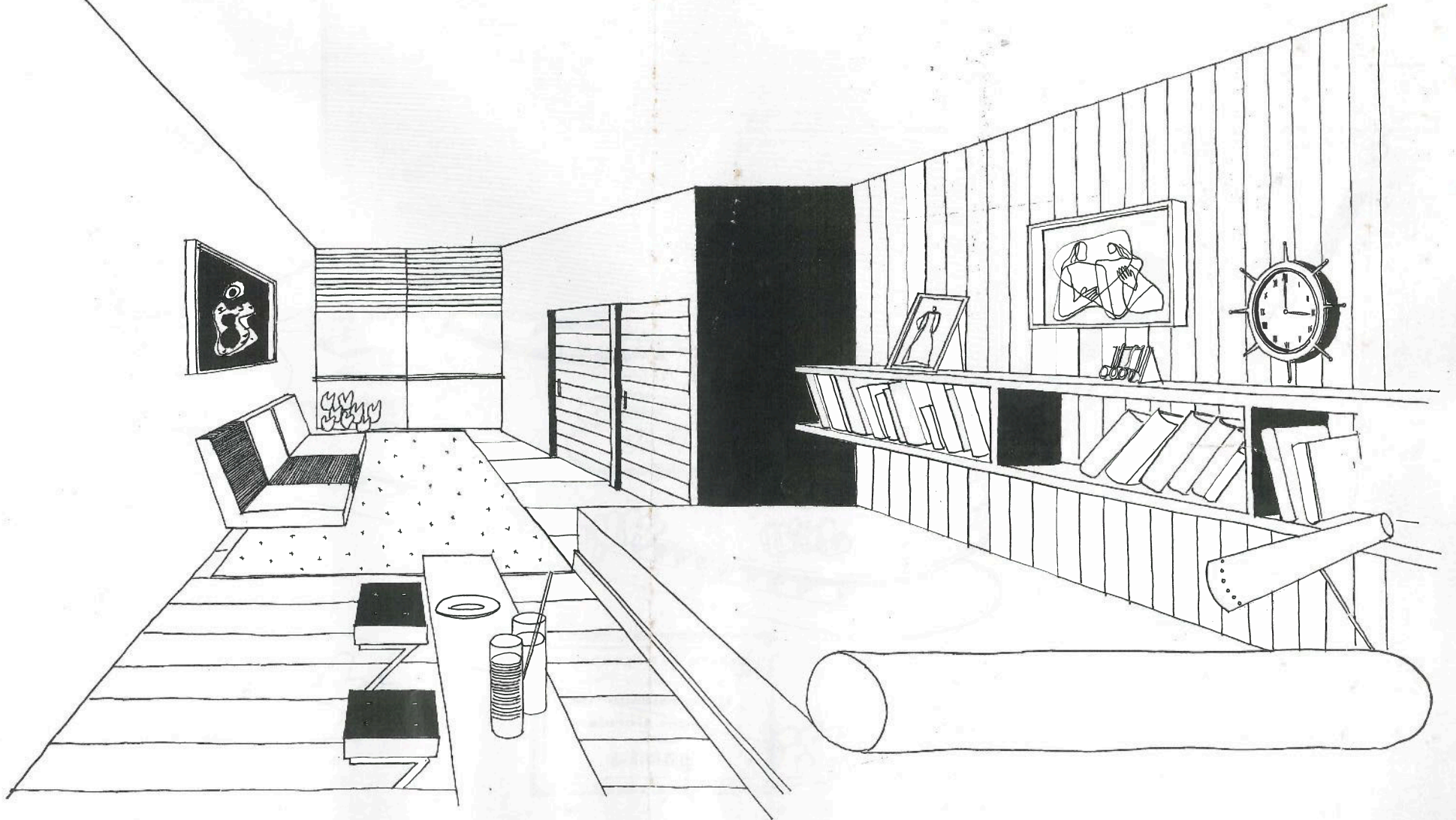

TIPO c 22.70 M2

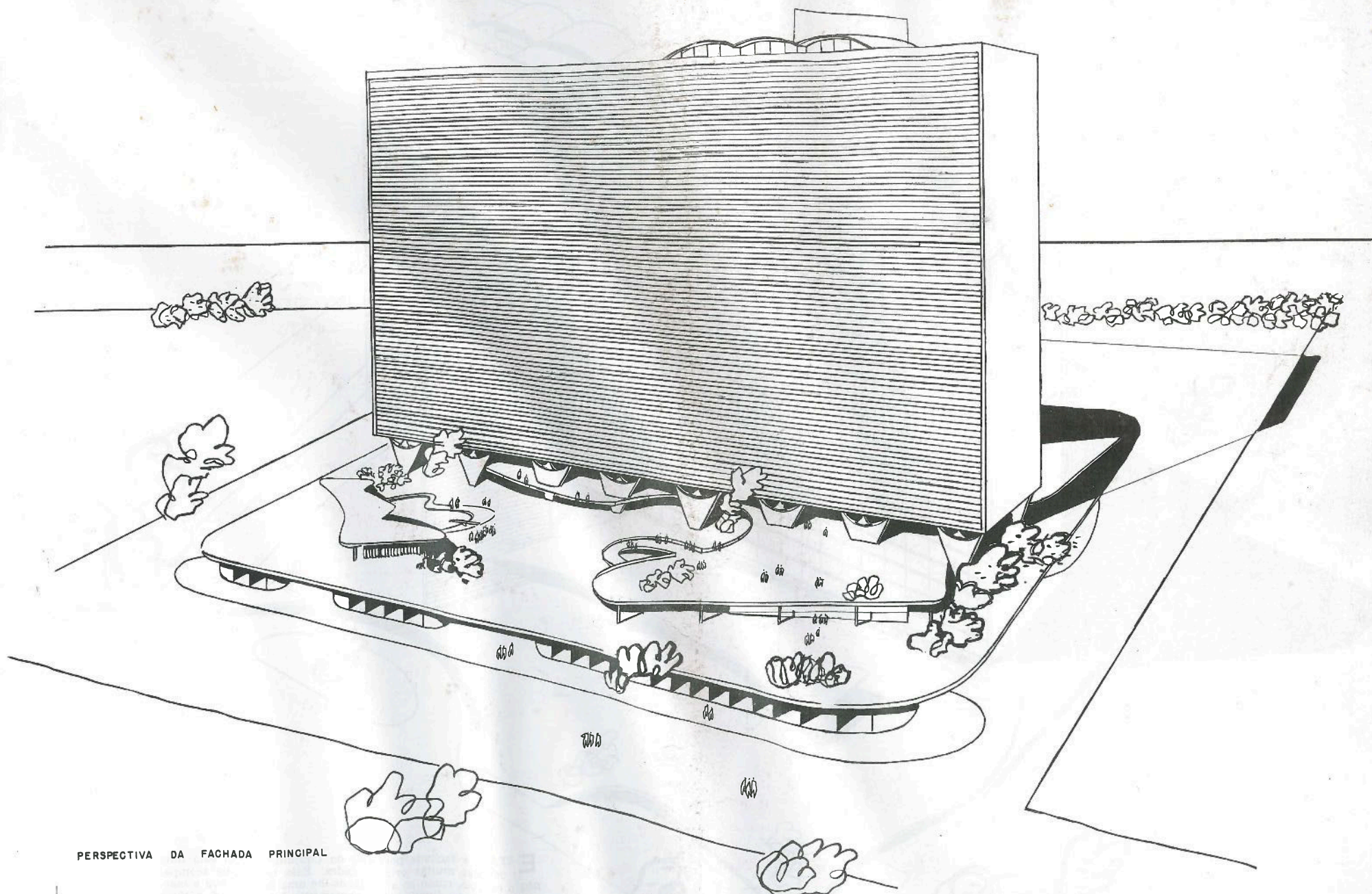

Escola de Engenharia
- DA -
Universidade de
Minas Gerais
BIBLIOTECA



PERSPECTIVA DA FACHADA PRINCIPAL



ESTA é a fachada posterior do Conjunto. Aqui está uma de suas muitas originalidades. Essa torre, que acompanha o edifício, rumo ao alto, dando-lhe uma beleza nova e marcante, tem uma finalidade rigorosamente funcional. É a torre dos elevadores, que serão sete. Quer dizer que o ruído dos elevadores, que tanto enerva nas edificações comuns, fica assim afastado da vida que se desenrola no interior do Conjunto, preservando a tranquilidade e a paz de seus moradores. E na torre serão concentrados também os serviços de copa e roupeiro, com a mesma finalidade de afastar os ruídos de serviço.

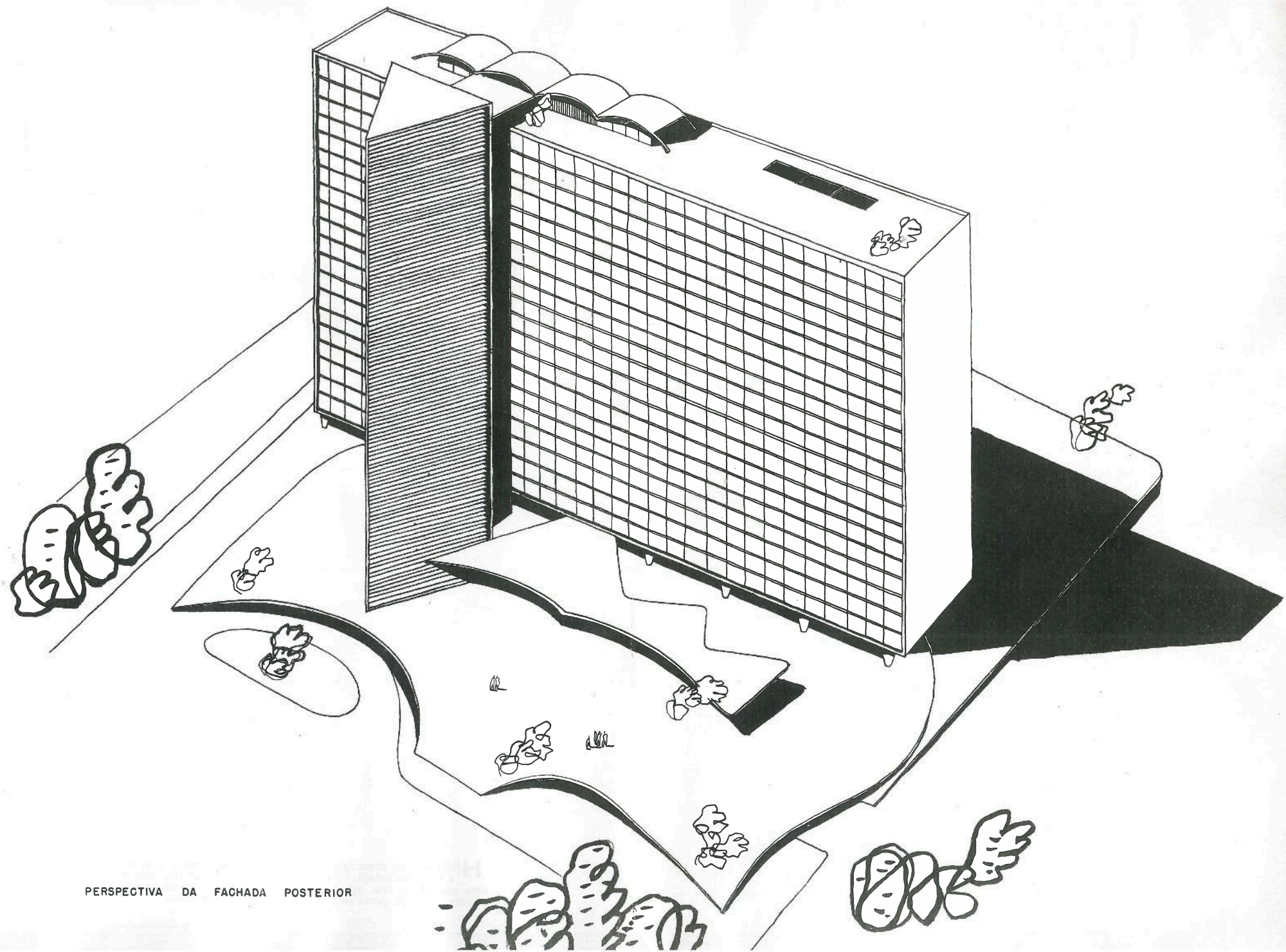

PERSPECTIVA DA FACHADA POSTERIOR



HOUVE uma preocupação extrema de emprestar harmonia a todos os detalhes do Conjunto. Observe-o de alto. Não é uma construção fria, apressada, opressiva. Ele se prolonga em jardins, que são parte integrante de sua própria vida.

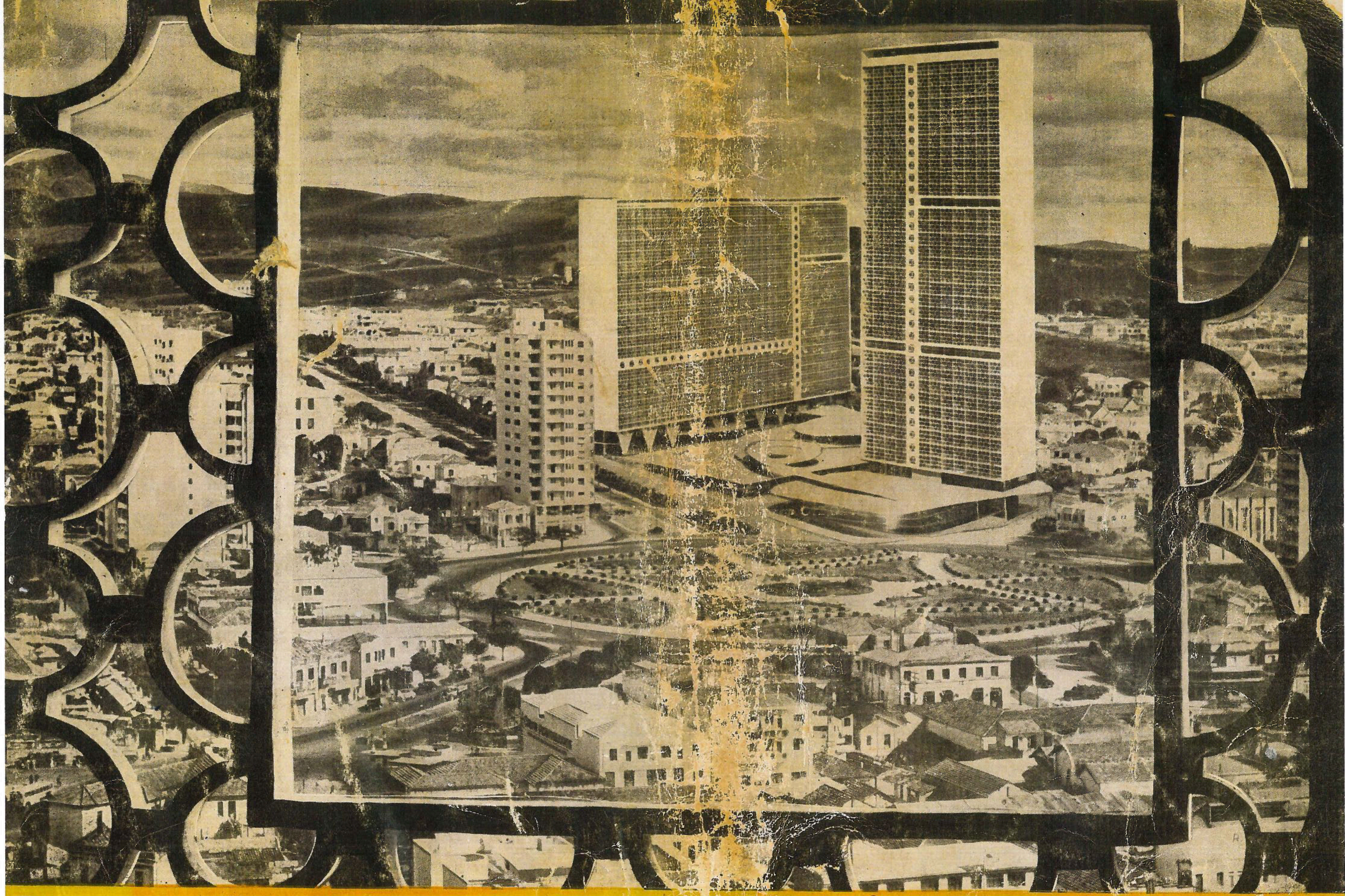

Conjunto Governador Kubitschek

BALANÇO	
26	

CONJUNTO GOVERNADOR KUBITSCHK

INCORPORAÇÃO autorizada pela lei Estadual n.º 843 de 26 de Dez. 1951.

CONTRATO registrado no Tribunal de Contas do Estado em 6/10/1952.

FISCALIZAÇÃO permanente a cargo de Comissão Especial nomeada pelo Governador do Estado.

DEPÓSITO das prestações em conta vinculada e bloqueada em banco designado pelo Govêrno.

PROJETO aprovado pela Secretaria da Viação e pela Prefeitura Municipal de Belo Horizonte.

ARQUITETO : Oscar Niemeyer.

CONSTRUÇÃO: Consórcio integrado pelas firmas: Wady Simão

Cia. Alcasan Construtora

Construtora Rabello Ltda.

Construtora Adersy Ltda.

INCORPORADOR : Isacuím Rolla. *JK53*



369958806



Seção de Arquitetura e Const. Grup

3599588-05

MA-78888

728.314
C751
19--?

CONJUNTO GOVERNADOR KUBITSCHKEK

A COLETIVIZAÇÃO DO CONFÔRTO

46
VENMEI

Algo que ficará como um dos marcos definitivos de Belo Horizonte, singularizando-a entre tôdas as cidades da América do Sul, eis o que será o Conjunto Governador Kubitschek, erguido na Praça Raul Soares, dentro de um espírito novo, que consiste em colocar o bem-estar ao alcance de todos, uma verdadeira coletivização do confôrto!

Esta obra monumental, que será a grande característica da cidade, distingue-se, inicialmente, pelo arrôjo, pela beleza, pela imponência de suas linhas arquitetônicas. Será uma das realizações mais fortes da moderna arquitetura brasileira, hoje tida, em todo o mundo, como padrão a seguir, como escola a parte, pela ousadia de suas concepções, pelo seu inteligente caráter funcional.

Mas há mais do que um espetáculo para os olhos no Conjunto Governador Kubitschek. Verdadeira cidade vertical, para atender, de diferentes maneiras, a milhares de pessoas, residindo no edifício, trabalhando nêle ou procurando nêle atividades sociais de tôda sorte, a vida em tôdas as suas dependências se processará sem conflitos, intensa, tranquila e independente ao mesmo tempo, encontrada que foi a solução mais econômica e mais simples para todos os serviços comuns.

Entre a residência isolada e a vida num apartamento do Conjunto, existem vantagens de economia, de comodidades, de confôrto, em favor desta, que a tornam sobremodo conveniente. Foi prevista tôda uma rede de facilidades a serviço de seus moradores permanentes, dos hóspedes do hotel, das pessoas que porventura trabalhem no edifício. Situado no coração geográfico da cidade, pulsando como o próprio coração de Belo Horizonte, ligado, praticamente, a quase todo o interior do Estado pela magnífica Estação Rodoviária que funcionará em seu sub-solo, uma das mais belas do Brasil, o Conjunto Governador Kubitschek funcio-

nará quase que como uma célula autônoma e auto-suficiente a serviço de seus moradores.

Onde comprar tôda sorte de objetos? Nêle estarão instaladas dezenas e dezenas de lojas de tôda sorte. Onde abastecer-se de alimentos? Um grande mercado de tipo americano estará no sub-solo para bem servir. Onde preservar estoques de alimentos? Lá se encontra o Frigorífico, a serviço de todos. E no mesmo pavimento, ficará a padaria, a lavanderia, e uma garagem.

Mas quem preferir a sua alimentação fóra de casa, ainda assim não precisará sair dos limites do Conjunto. Dois grandes restaurantes, um de tipo econômico, outro de maior classe social, valendo por vários restaurantes, com diferentes cozinhas, estarão abertos à frequência de todos, sem falar num restaurante infantil.

Por outro lado, a vida social do Conjunto será animada por outros fatores. No primeiro pavimento estará aberto ao público um Museu de Arte, mantido pelo governo estadual, que será a séde possível das atividades culturais da cidade. O Museu dará para um jardim suspenso, de grande beleza, seu complemento natural, com vista para a praça. E no amplo jardim, não do Museu, mas do Conjunto, prolongamento do andar térreo, terão lugar atividades esportivas e recreativas, com uma piscina, que será a mais bela e original de Belo Horizonte.

E' fácil compreender que todo êsse Conjunto, erguido num local privilegiado, representa, em todos os sentidos, o mais atraente convite à aplicação inteligente de capitais e economias privadas.

À medida que fôr subindo o edifício, tão excepcio-

nalmente situado, suas unidades residenciais se irão automaticamente valorizando de maneira incontestável. E o próprio crescimento incontrolável da cidade contribuirá, de igual maneira, para a valorização progressiva do edifício no coração geográfico da Capital. Quem não gostaria de viver no centro de Belo Horizonte, com o confôrto que teria numa tranquila residência de bairro e tôdas as facilidades da vida de um hotel de grande classe, perto dos grandes escritórios e repartições, dos cinemas e teatros, com tudo ao seu alcance?

Mas não é necessário pensar em valorização, que aliás virá como decorrência natural dos fatos acima citados. Basta considerar fatos ainda mais simples. Cada unidade residencial do Conjunto tem a possibilidade de ser uma fonte de renda que unidades idênticas, em outros edifícios, não conseguiriam. A presença de uma administração hoteleira no Conjunto se refletirá, de maneira vantajosa, sôbre os apartamentos particulares. Êstes poderão ser alugados, em base hoteleira, se assim o desejarem seus proprietários. E êste aproveitamento para renda, tanto poderá ser realizado permanentemente como apenas em períodos curtos, quando estejam ausentes os seus proprietários, em viagem ou em gôzo de férias. Com esta grande vantagem adicional: o proprietário do apartamento não terá com essa modalidade nenhuma preocupação nem ônus. A organização hoteleira se encarregará de fazer de seu apartamento uma fonte de renda.

A elevação do Conjunto Governador Kubitschek é, portanto, algo de novo, de inédito e de marcante na cidade de Belo Horizonte. Será, sem dúvida, uma nota alta na paisagem urbana da capital mineira. E todos os que adquirirem apartamentos no seu setor residencial não estarão apenas aplicando vantajosamente o seu dinheiro, mas participando também, como co-proprietários, na realização de um edifício monumental, que será um motivo de orgulho para Belo Horizonte e para todo o Brasil.

Rep. 27-1-55

○ LHE as linhas imponentes do Conjunto Governador Kubitschek. Uma novidade para Belo Horizonte? Sem dúvida! Mas se você correr outras grandes cidades, e comparar, verá que o arrôjo da concepção e a sobriedade de linhas desse grande edifício lhe asseguram uma posição singular, não somente aqui, mas entre tôdas as grandes realizações da moderna arquitetura brasileira.

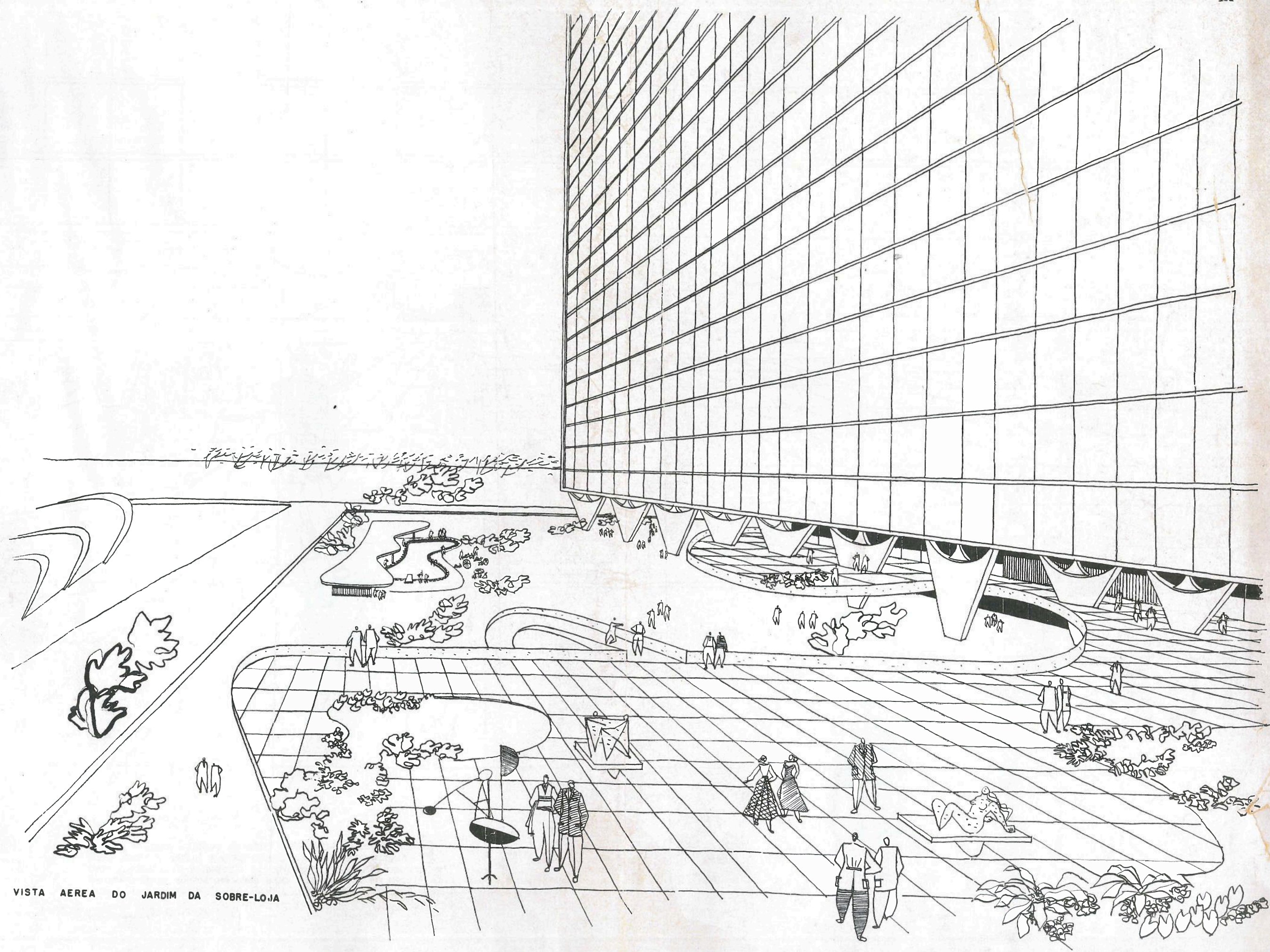

VISTA AEREA DO JARDIM DA SOBRE-LOJA

ÊSTE jardim encantado, onde se poderão realizar festas, aberto para a praça, dando para a futura unidade onde se erguerão a boite, o teatro e o cinema, é o prolongamento do Museu de Arte, com o qual Belo Horizonte se alinhará ao lado das mais avançadas capitais sul-americanas.



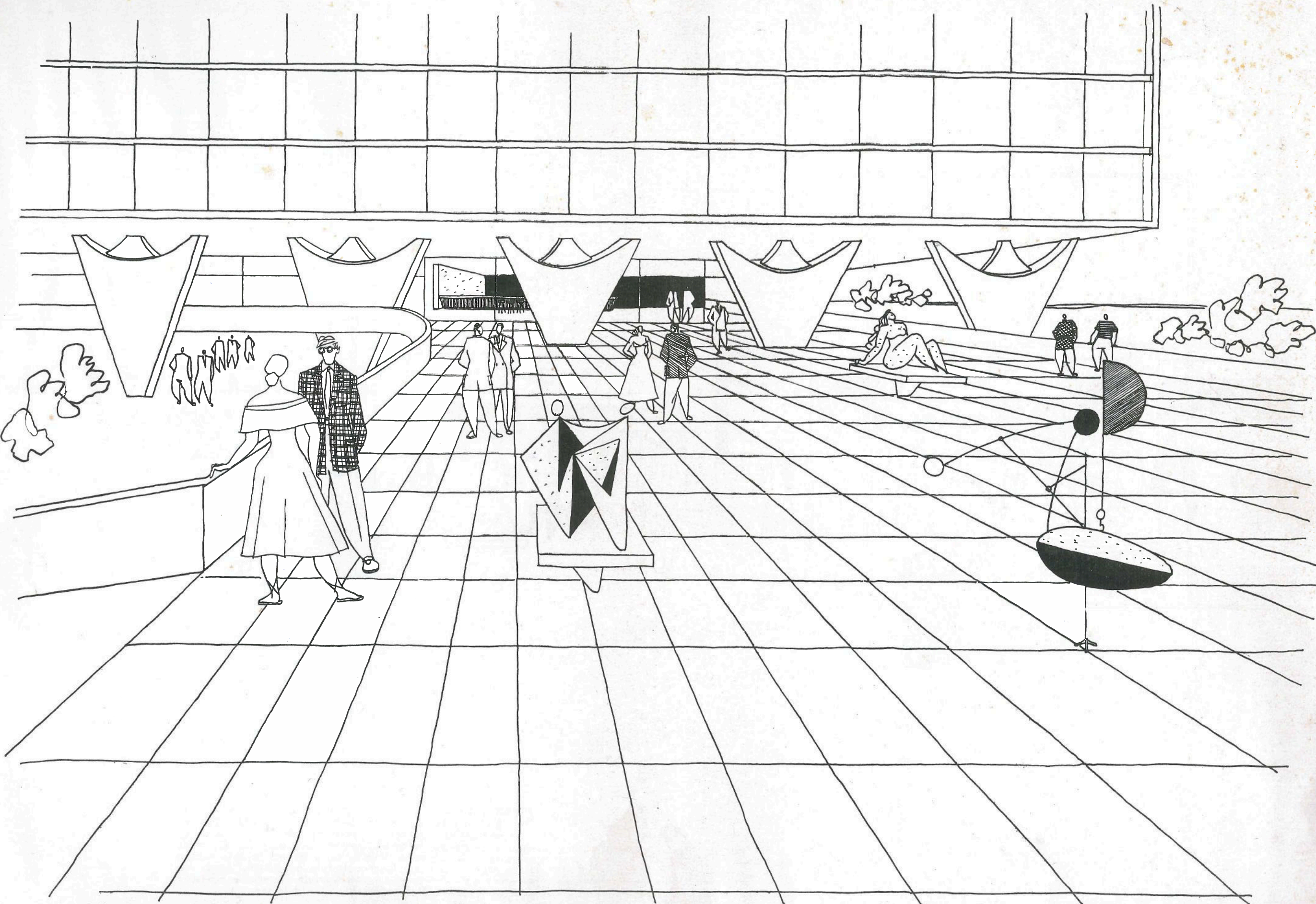

○ MUSEU de Arte será um presente do govêrno estadual à cidade de Belo Horizonte e a seus visitantes. Característico do movimento renovador que anima a nova geração mineira, reunindo coleções de arte do mais alto valor, abrigando exposições de tôda sorte, o Museu de Arte concentrará muitas das atividades culturais da cidade. Aqui voc' verá obras de arte famosas, poderá ouvir concertos e conferências, num ambiente da mais alta espiritualidade.

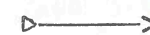

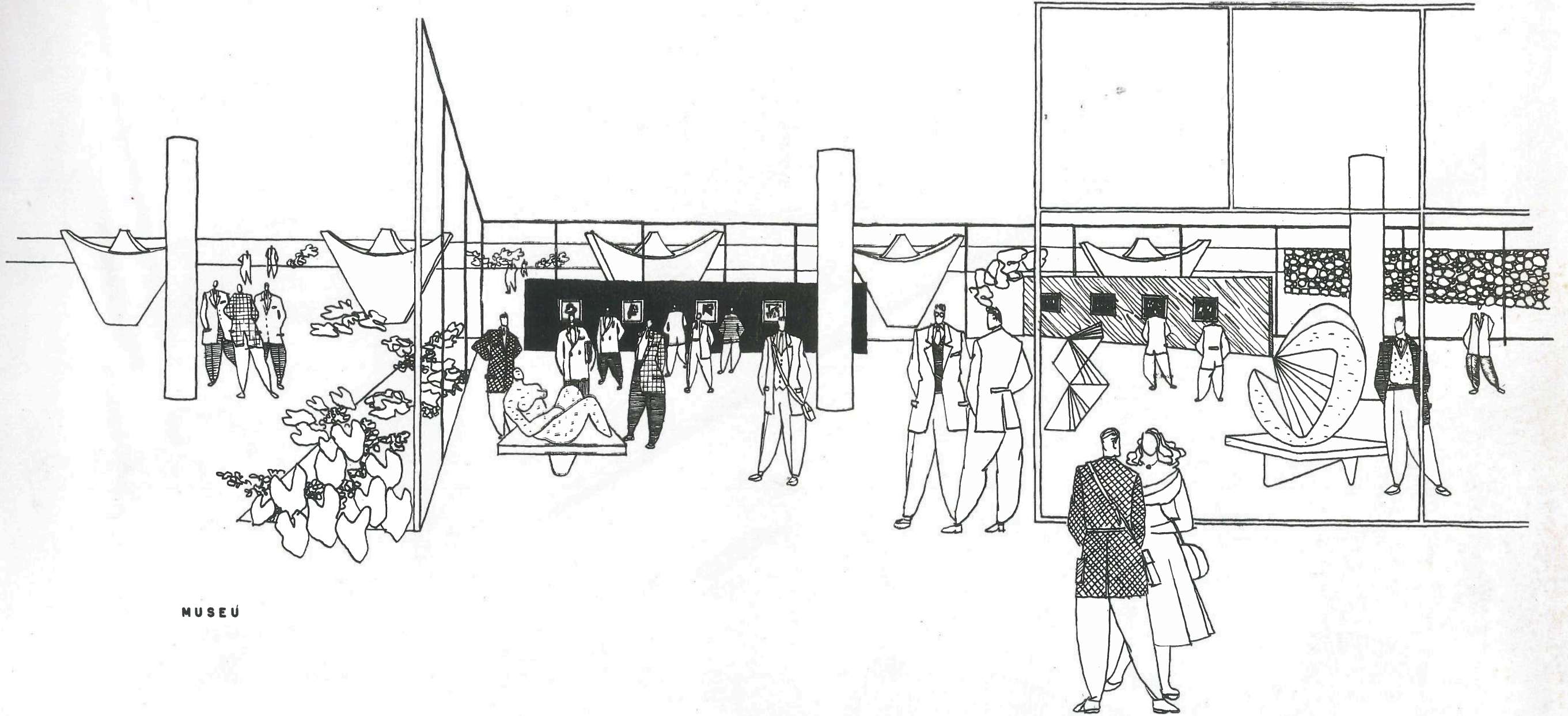

MUSEU

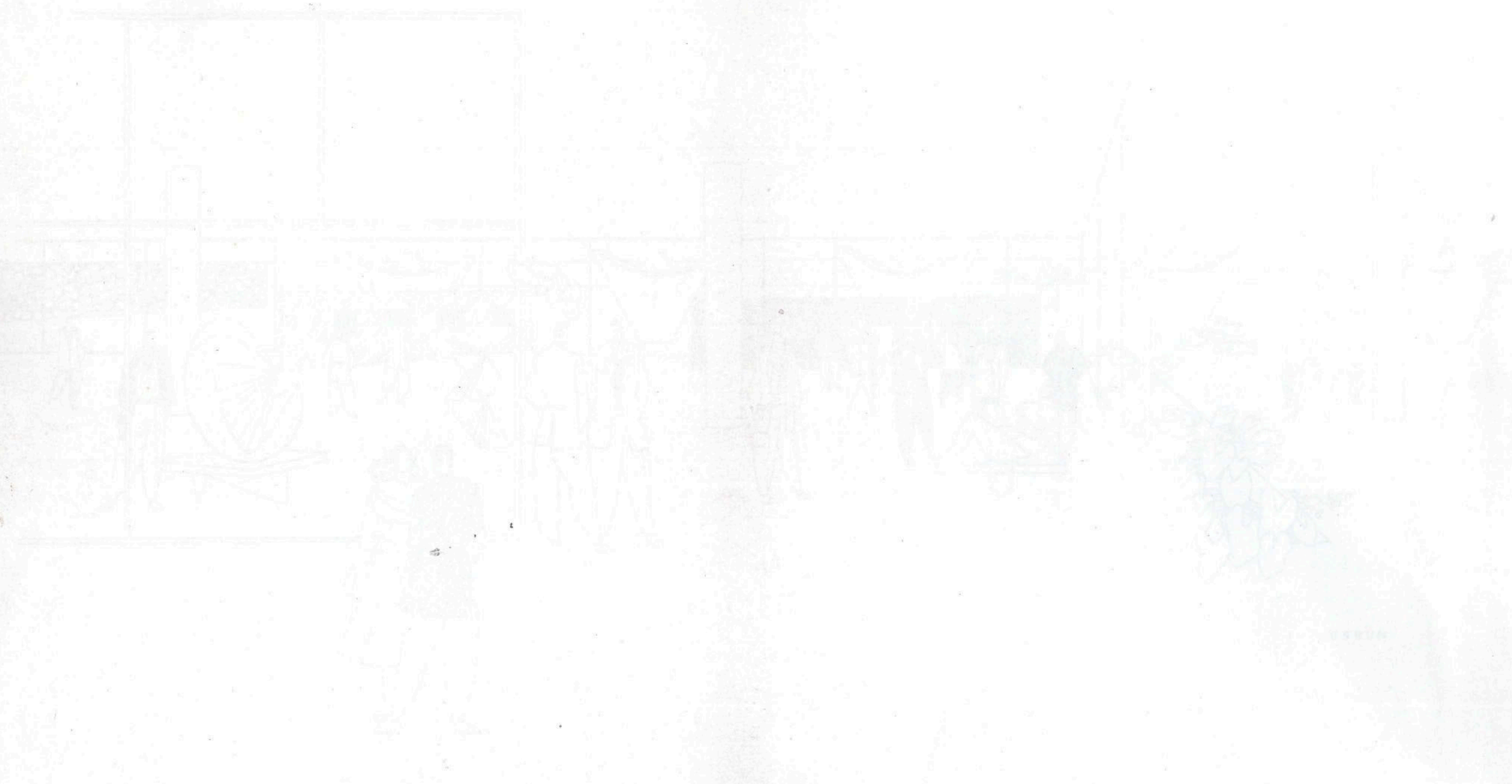

MAS A VIDA é atividade física também. Você terá, no interior do edifício, áreas reservadas a esportes de salão, a jogos recreativos. E aqui você encontrará uma piscina ao ar livre, de belo desenho, com diferentes profundidades. Você e seus filhos. Aliás, no bar ao lado, você encontrará o seu aperitivo. Seus filhos, o refrigerante predileto.





VISTA AÉREA DA PISCINA

SUPONHAMOS que você precise comprar uma gravata... Ou que seja necessário um remédio... Ou que sua esposa precise de manicura ou de cabeleireiro... Nesta cidade vertical há de tudo. As lojas externas, e, mais abaixo, as lojas da Estação Rodoviária, serão um reflexo de toda a vida comercial lá de fora. Sem deixar o Conjunto, você encontrará tudo o que precisa. Até a agência bancária, a agência postal ou a agência de turismo e viagens.





LOJAS EXTERNAS

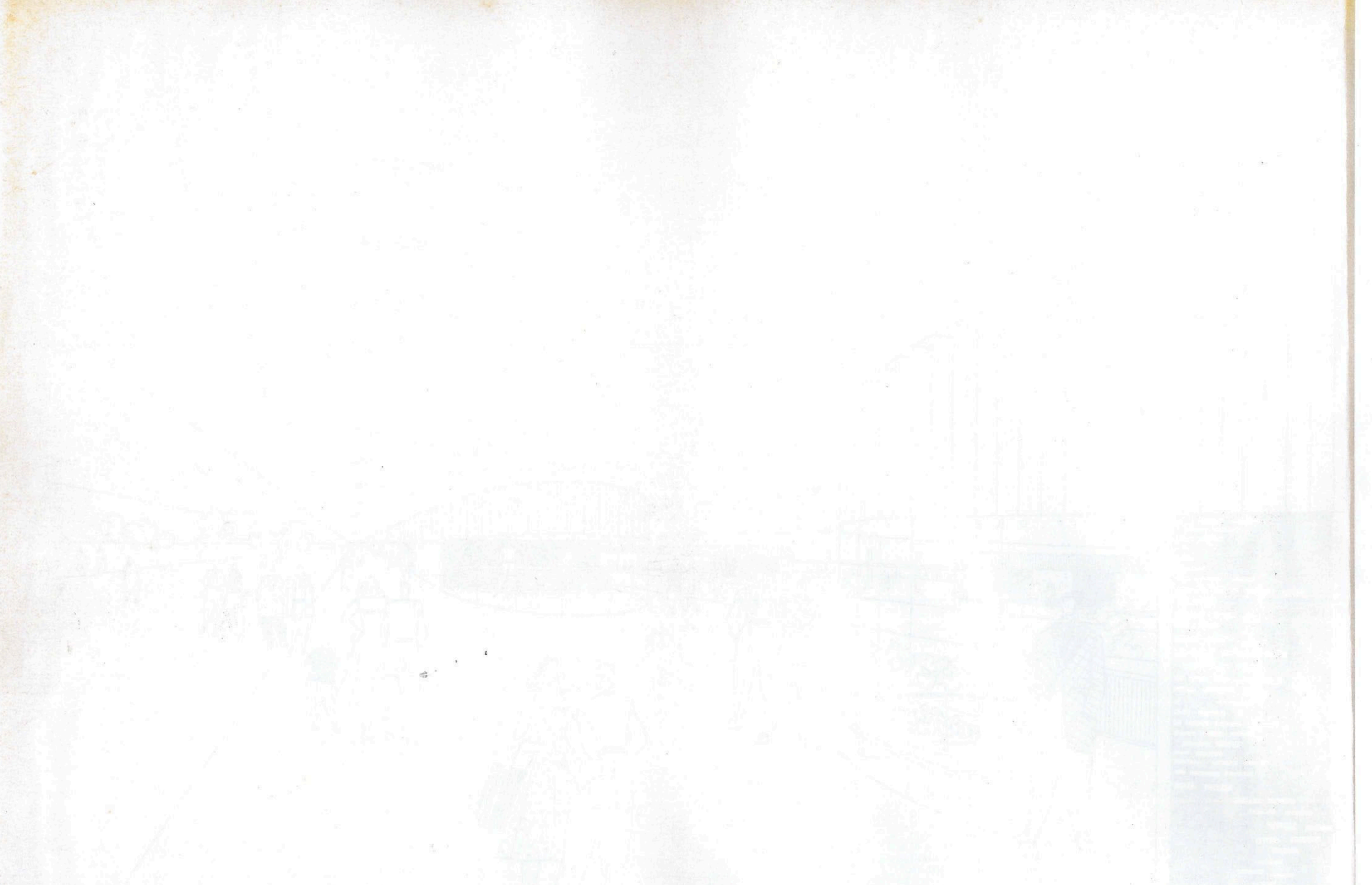

SIM... Esta é a já citada Estação Rodoviária, outro presente do governo ao Estado de Minas. Daqui partem ônibus para muitas cidades do interior. Aqui terminam muitas linhas. Os fazendeiros, comerciantes e industriais que venham do interior, terminarão a sua viagem à porta do mais moderno e completo hotel de Belo Horizonte.







PENSEMOS agora, não em lojas de flôres, mas na compra de frutas, de carne, dessas mil e uma coisas tão necessárias à alimentação, e, às vezes, inesperadamente procuradas. Não... Não será preciso ir muito longe. É descer ao sub-solo. Ao sair do elevador encontrará o mercado. Aliás, ao lado, fica o Frigorífico. Está à sua disposição para nêle preservar alimentos deterioráveis. E convém lembrar que, no mesmo sub solo, fica uma padaria de moldes modernos. E não é preciso lavar roupa no apartamento ou mandar a roupa para fora. A lavanderia está ali, também...





MERCADO

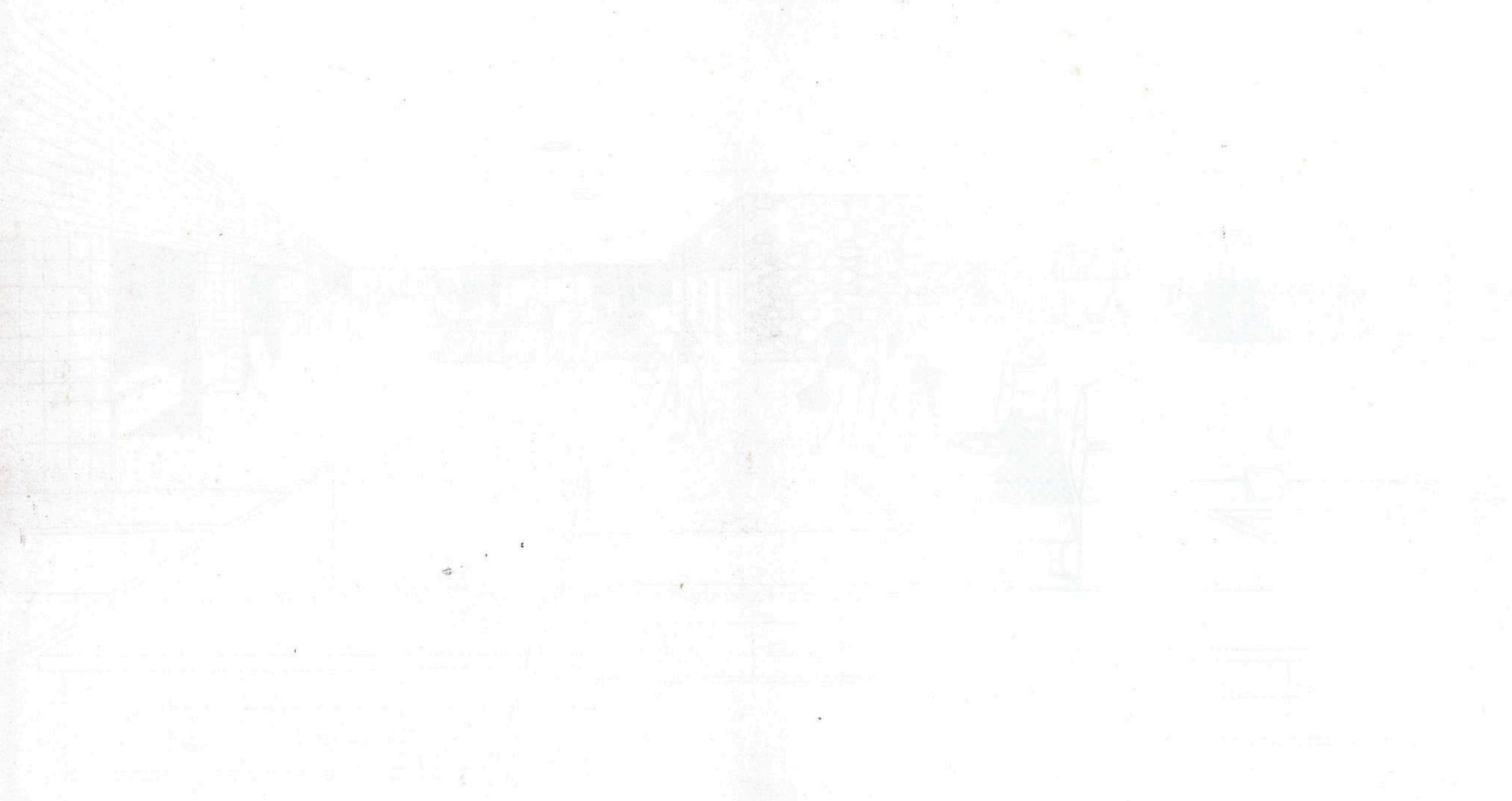

MAS vamos por partes... É preciso que você compreenda que tudo aqui foi previsto e estudado para melhor atender às suas comodidades. Você tem carro? Ele terá onde ficar, nesta garage. É hóspede do hotel? Aqui encontrará também onde guardar o seu carro.



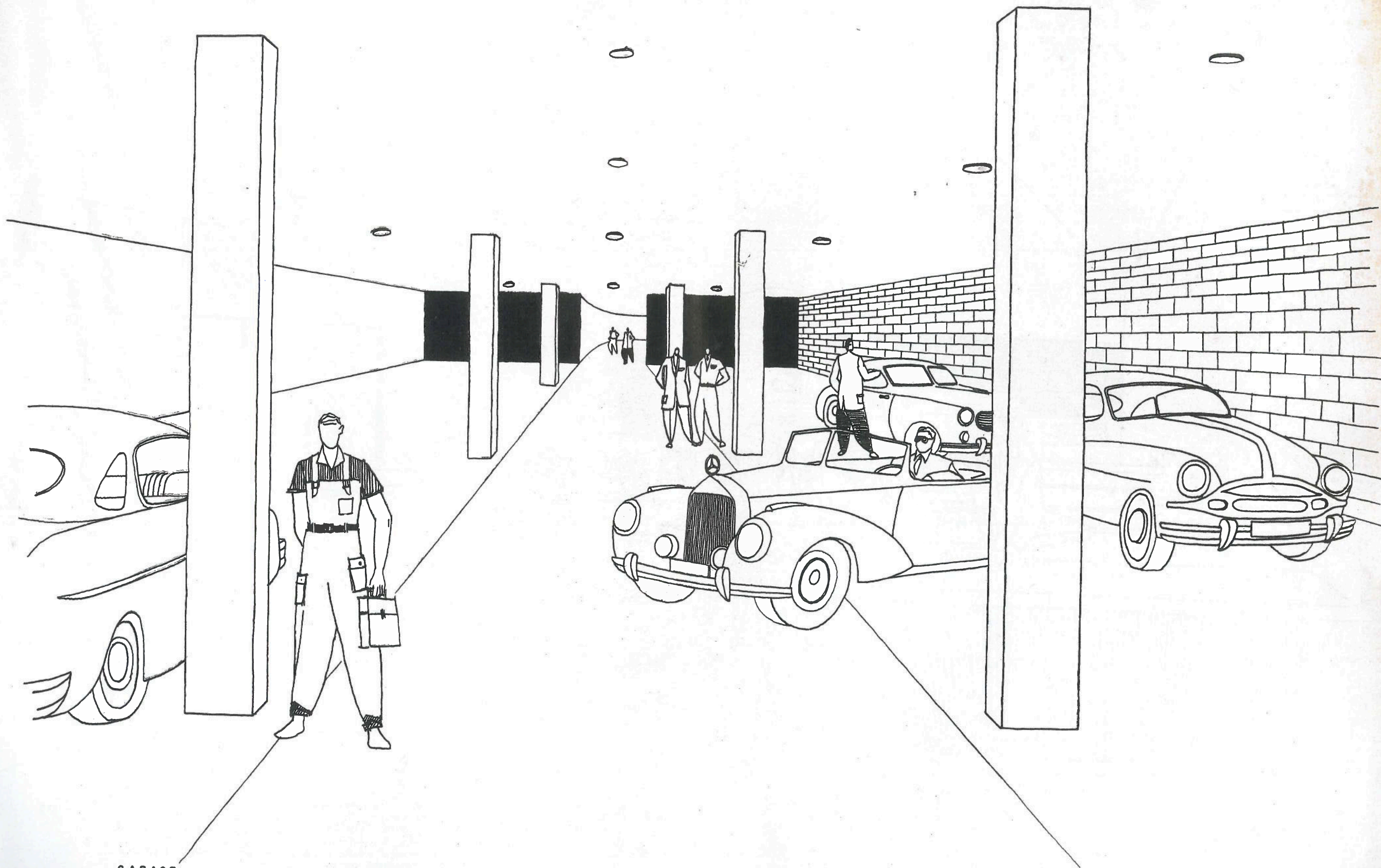

GARAGE

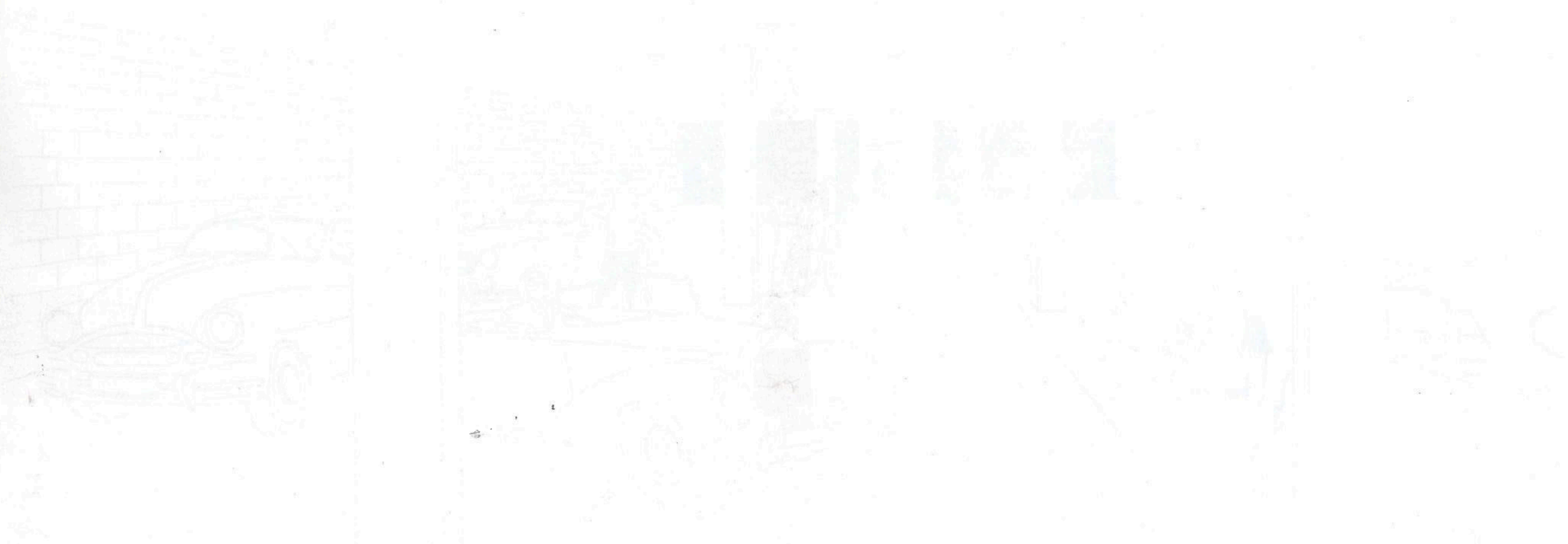

ÊSTE É O HALL do hôtél. Um hotel que será um motivo de orgulho para a cidade e que será para você, morador do Conjunto, uma perfeita organização a seu serviço, neste edifício em que se conjugam tantas atividades diferentes. Você viverá tranquilo em seu apartamento. Nada irá perturbar a sua doce paz familiar. Mas ao mesmo tempo, você estará vivendo num grande hotel, com todo o conforto de um grande hotel. E todos os serviços hoteleiros, com criadagem especializada, poderão estar às suas ordens. A qualquer hora do dia ou da noite, um simples telefonema seu mobilizará os serviços de que precisa. E seu telefone, ligado a uma central no edifício, ficar-lhe-á, também, mais econômico.



HALL DO HOTEL

VOLTEMOS ao Hotel. Ele será a chave da solução de múltiplos problemas seus, que antes só podiam ser resolvidos com muito tempo, muitos empregados ou muito espaço, um quintal, um jardim, um salão.



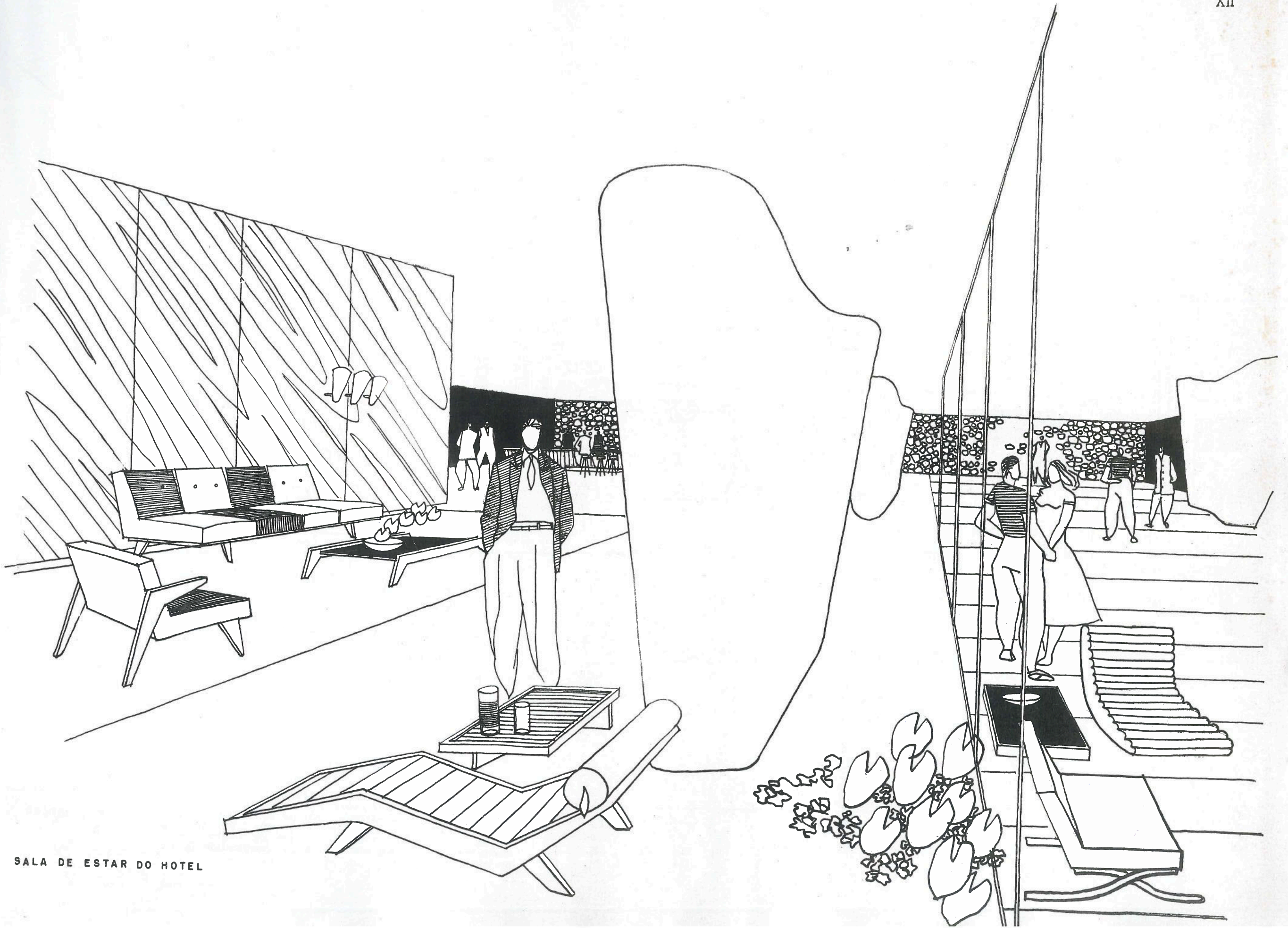

SALA DE ESTAR DO HOTEL

POR EXEMPLO: você pode não querer pensar em mercado, sua esposa pode estar cansada dessas pequenas dores de cabeça que formam a rotina da vida doméstica. O melhor seria comer fora. Mas não é preciso sair... Qual é a cozinha de sua preferência? Brasileira? Francesa? Italiana? Pois bem! Neste restaurante de alta classe, que funciona como vários restaurantes pelos seus diferentes serviços de cozinha, você se sentirá perfeitamente à vontade. Aliás, seus filhos encontrarão ao lado um restaurante infantil, com um teatrinho de finalidade educativa, em que eles terão oportunidade de representar.



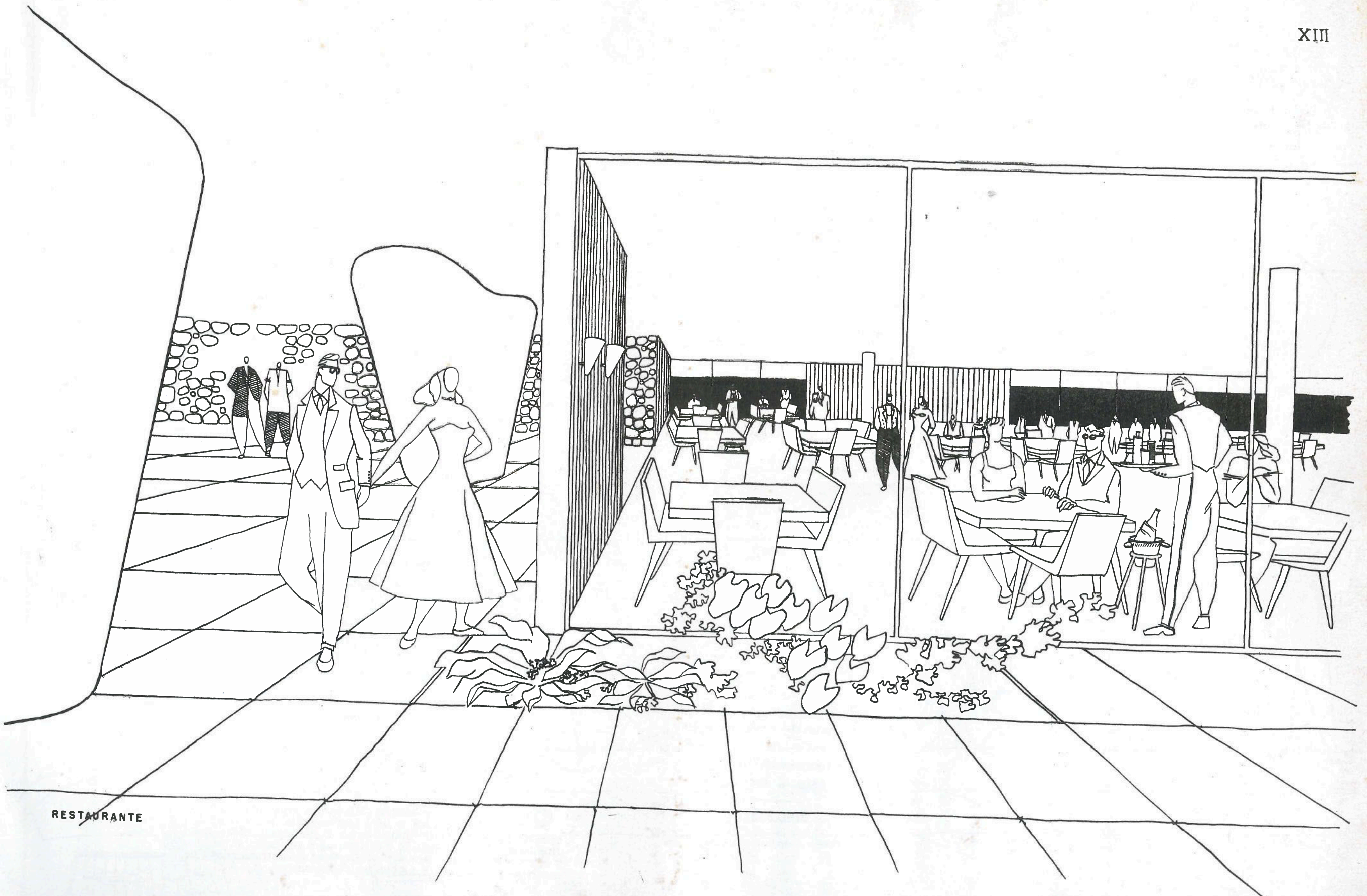



RESTAURANTE

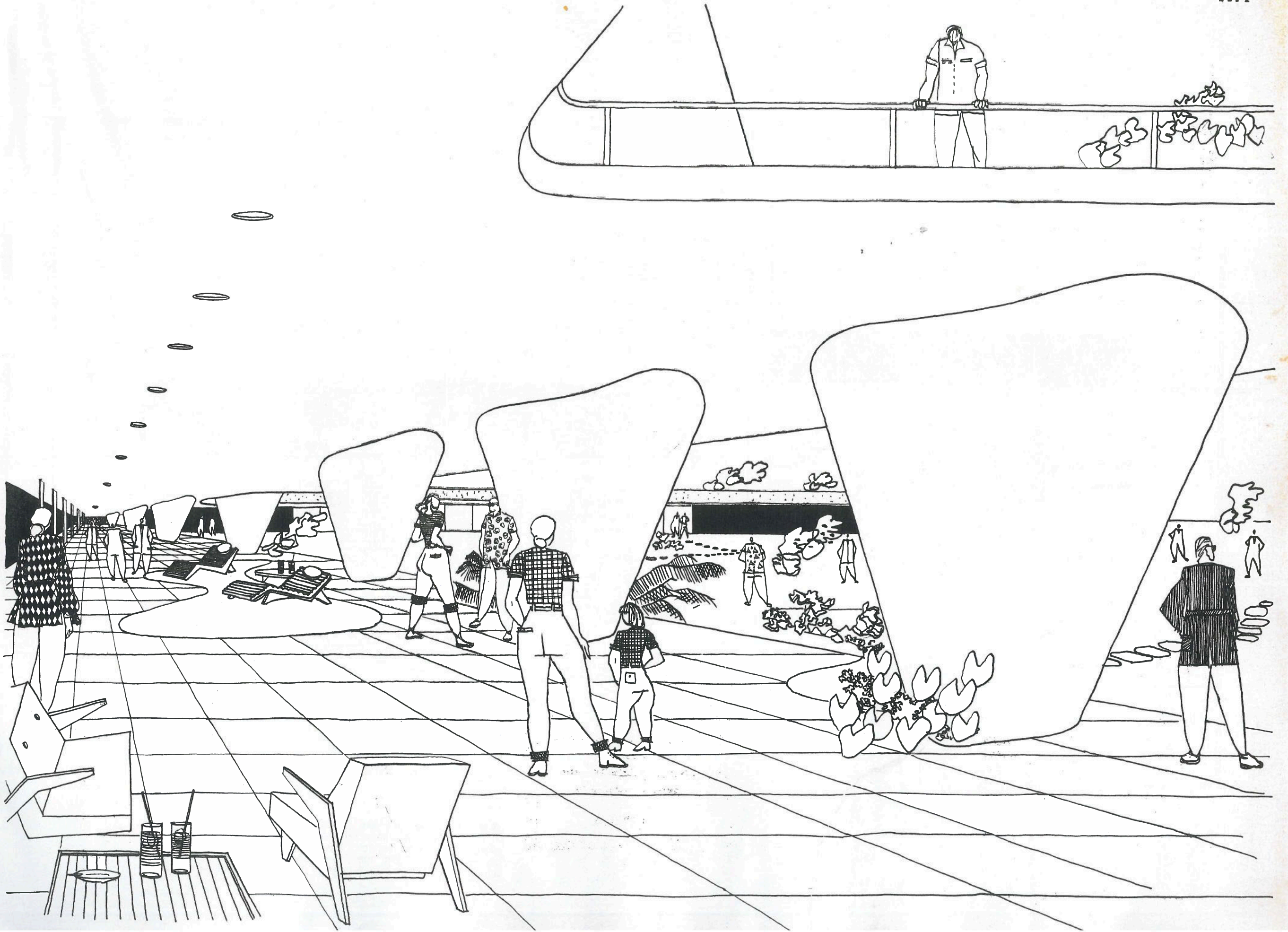

QUER LER? Quer estudar? Quer um ambiente tranquilo onde fumar? Você o tem, seguramente, em seu apartamento. Mas há, no Conjunto, áreas destinadas a todas essas finalidades, cuja construção não pesará em seu bolso. E, no majestoso hotel, dando para a varanda, você encontrará salões de estar, sala de leitura e ambientes repousantes.





MAS HOJE você tem pressa e não quer sentar-se à mesa de um restaurante, enquanto lhe preparam um prato especial. Quer uma refeição ligeira, um sanduíche, uma salada, um refrigerante? Por que não desce ao Restaurante Americano, onde tudo é rápido e o serviço é extremamente econômico?







RESTAURANTE AMERICANO

A VERDADE é que os organizadores do Conjunto pensaram com antecipação em todos os problemas que ele iria apresentar. Observe êsses desenhos. São estudos de móveis para o Hotel. Você não encontrará, entre êles, alguma sugestão que lhe agrade?

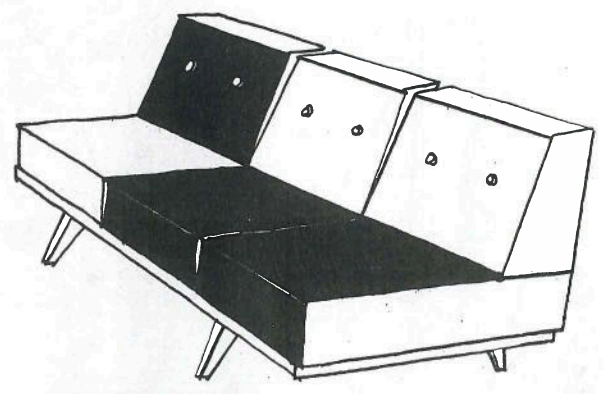
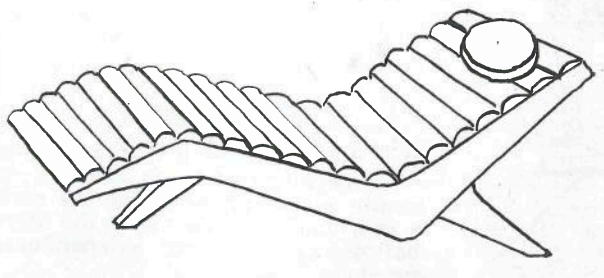
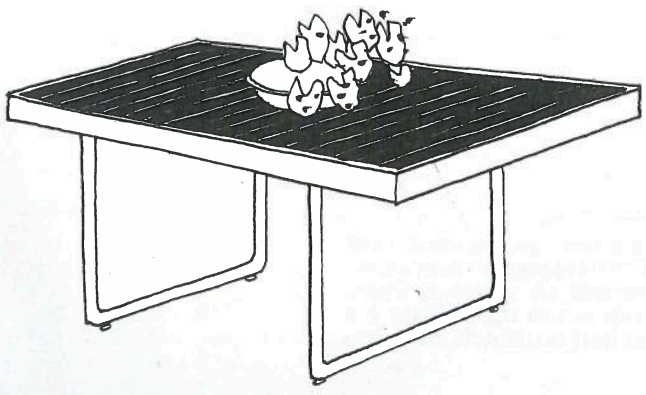
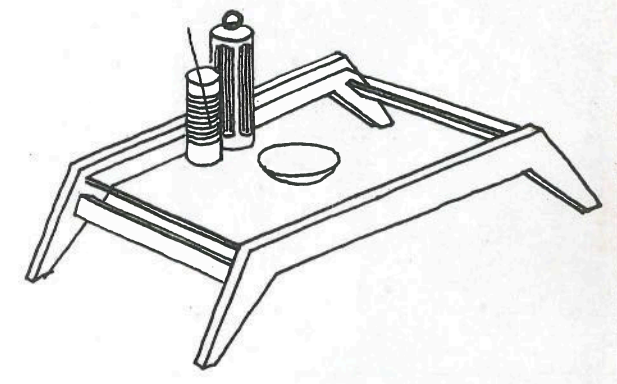
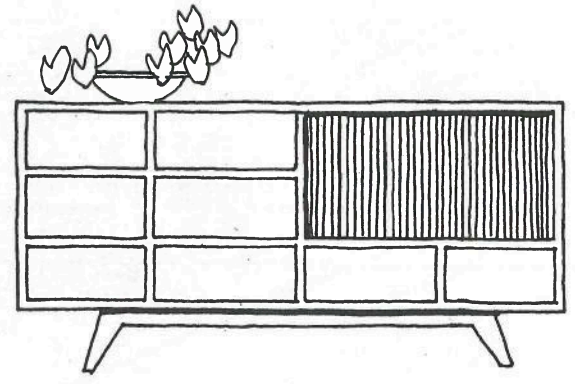
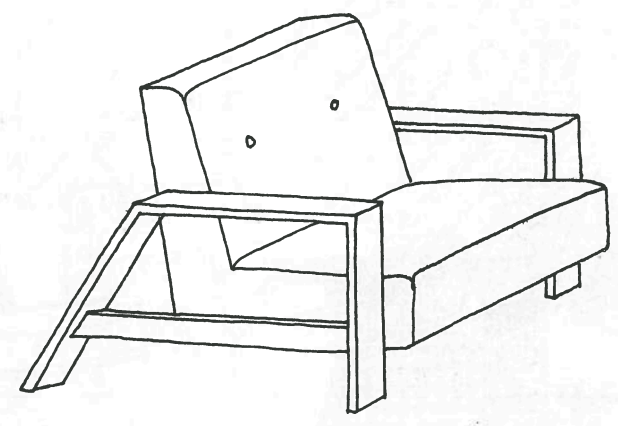
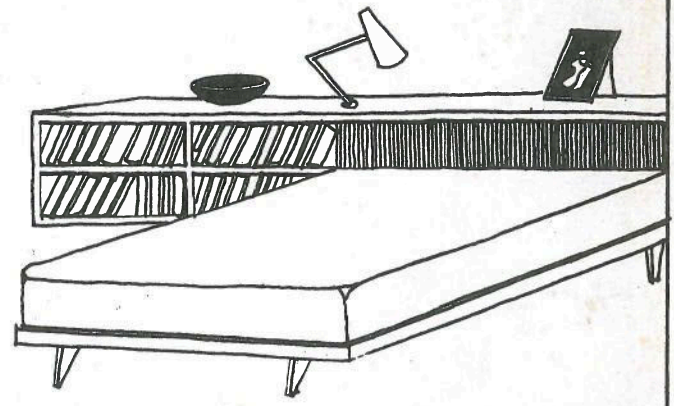
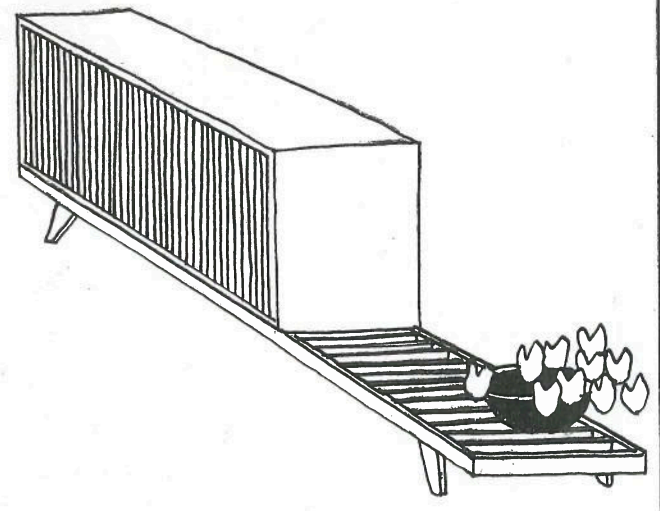
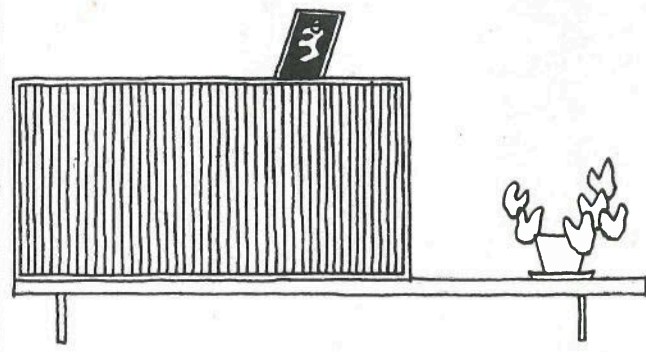
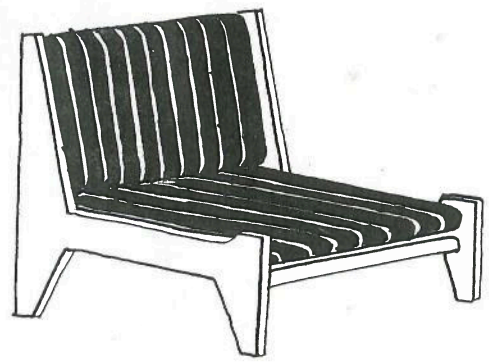





MAS O IMPORTANTE, realmente, é o seu apartamento, essa peça que será sua, na qual você vai empregar vantajosamente o seu dinheiro, que lhe será vendida ao preço de custo e pela qual, cedo ou tarde, lhe oferecerão muito mais. Este é o hall dos apartamentos, independente do hall do Hotel. Sua propriedade começa aqui...



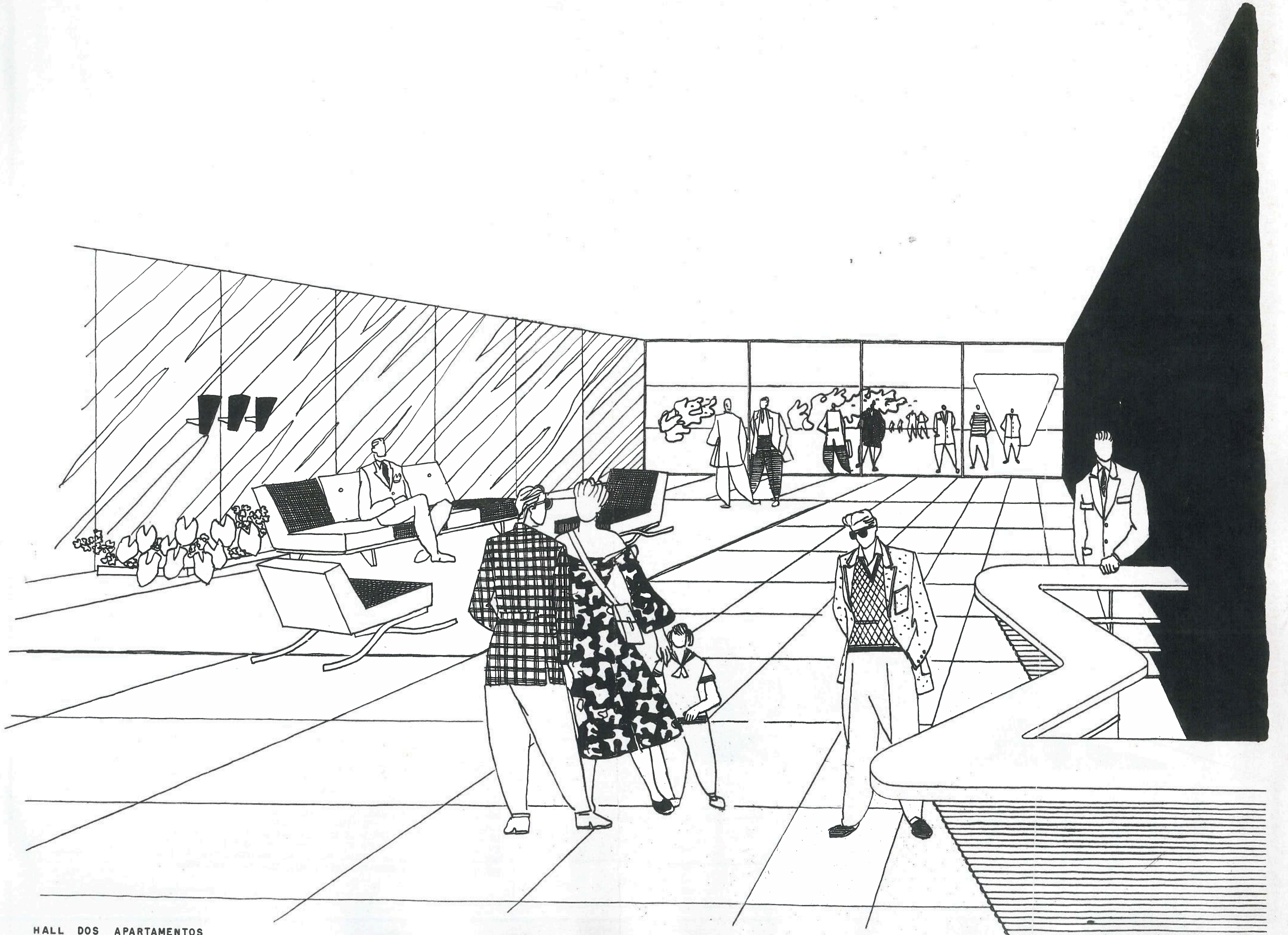

HALL DOS APARTAMENTOS

○ NOVO sistema de vida lançado pelo Conjunto Governador Kubitschek reduziu ao mínimo as necessidades no interior de cada unidade residencial. O problema da criadagem desapareceu, praticamente, com os serviços da organização hoteleira. Uma empregada de emergência, uma babá para sair com as crianças ou com elas ficar à noite, podem ser contratadas à hora. Um solteiro ou um casal terão, neste apartamento simples, o essencial para morar. As áreas comuns, os espaços comuns do Conjunto, completarão o seu apartamento. E a organização dos serviços hoteleiros simplificará a sua vida.



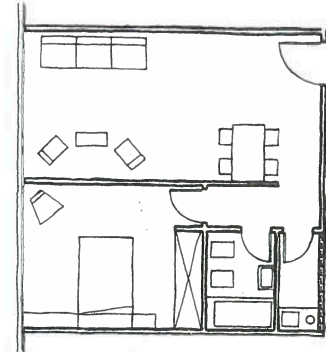

TIPO 2

6110 M2

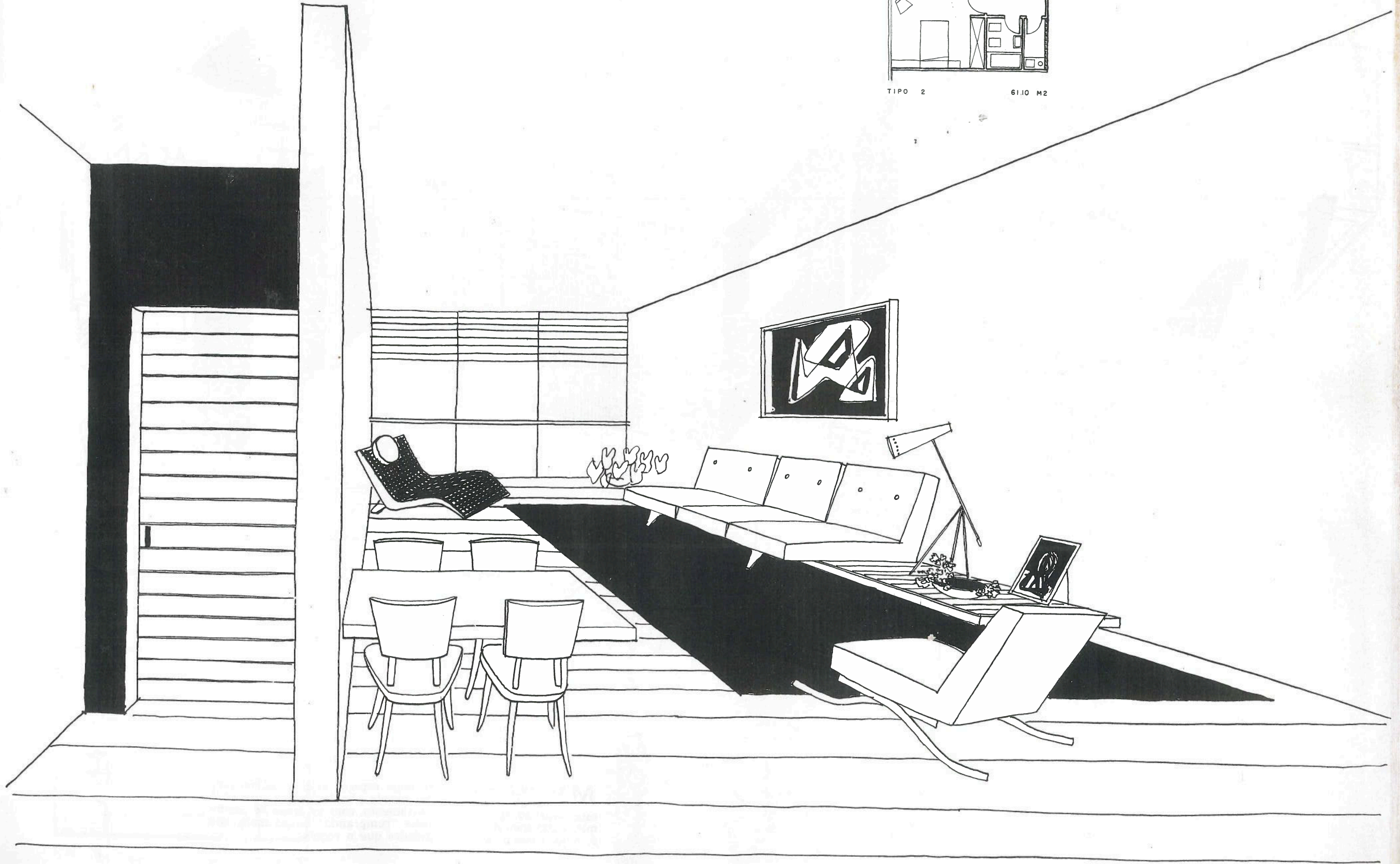



MAS VOCÊ pode querer mais espaço. Aqui já encontrará uma sala, um quarto, kitchenete e banheiro. Note que você está pagando apenas seu apartamento, com as áreas de condomínio indispensáveis, mas está "comprando" muito mais, isto é, todo o complexo de facilidades que o rodeia.



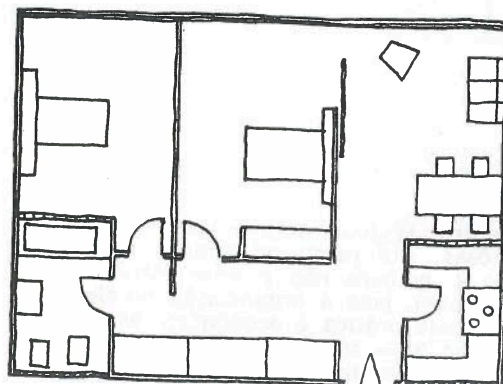
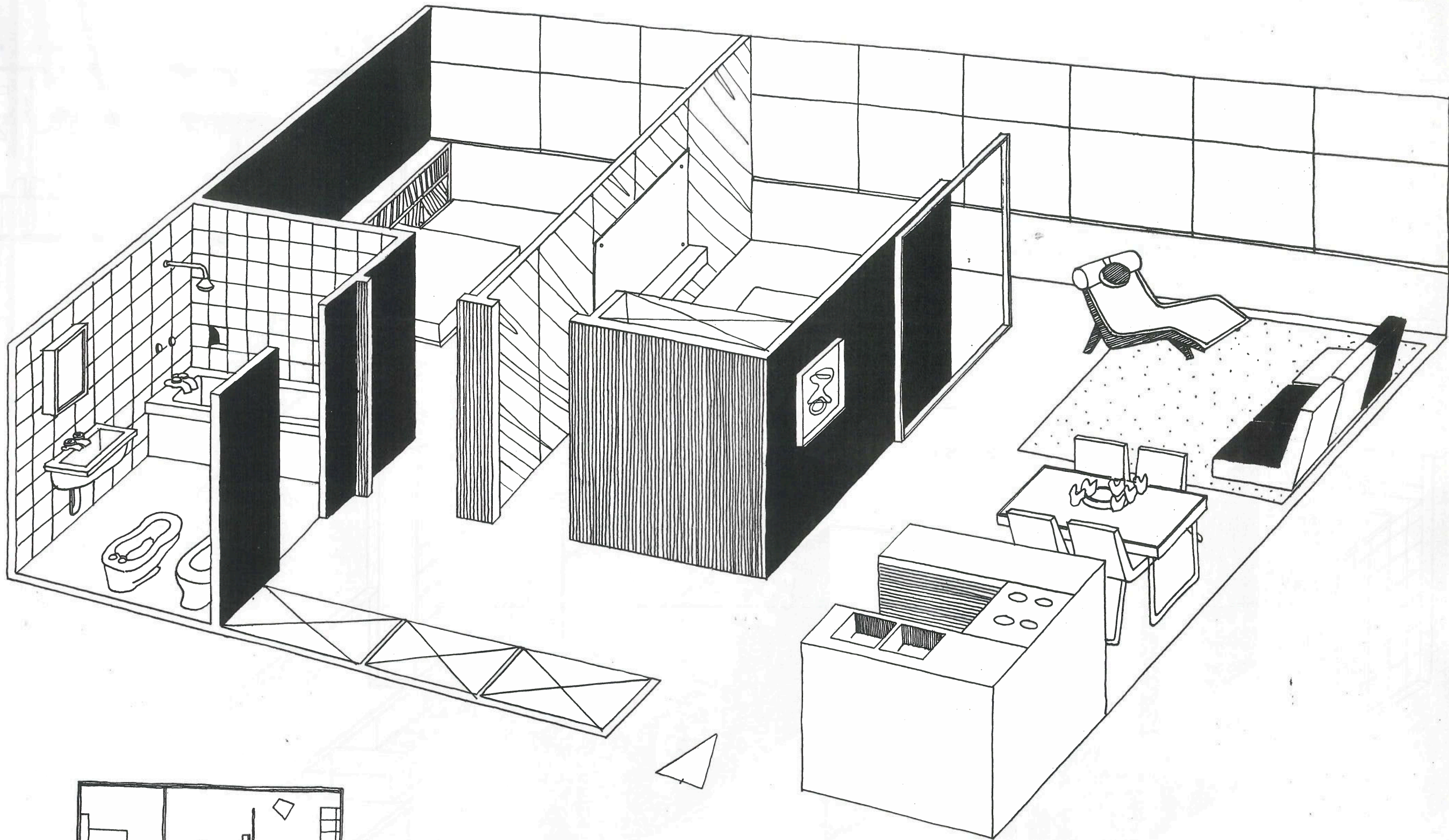

TIPO 3

91.70 M2



ÊSTES dois apartamentos já mais amplos destinam-se a famílias mais numerosas. Até quarto de empregada você terá, no apartamento tipo 4, embora não precise considerar esta solução como indispensável, pois a organização hoteleira poderá suprir, de maneira mais prática e econômica, às suas necessidades. Note bem: tipo 3 — sala, 2 quartos, banheiro, kitchenete; tipo 4: sala, 3 quartos, banheiro, cozinha, quarto e banheiro de empregada.



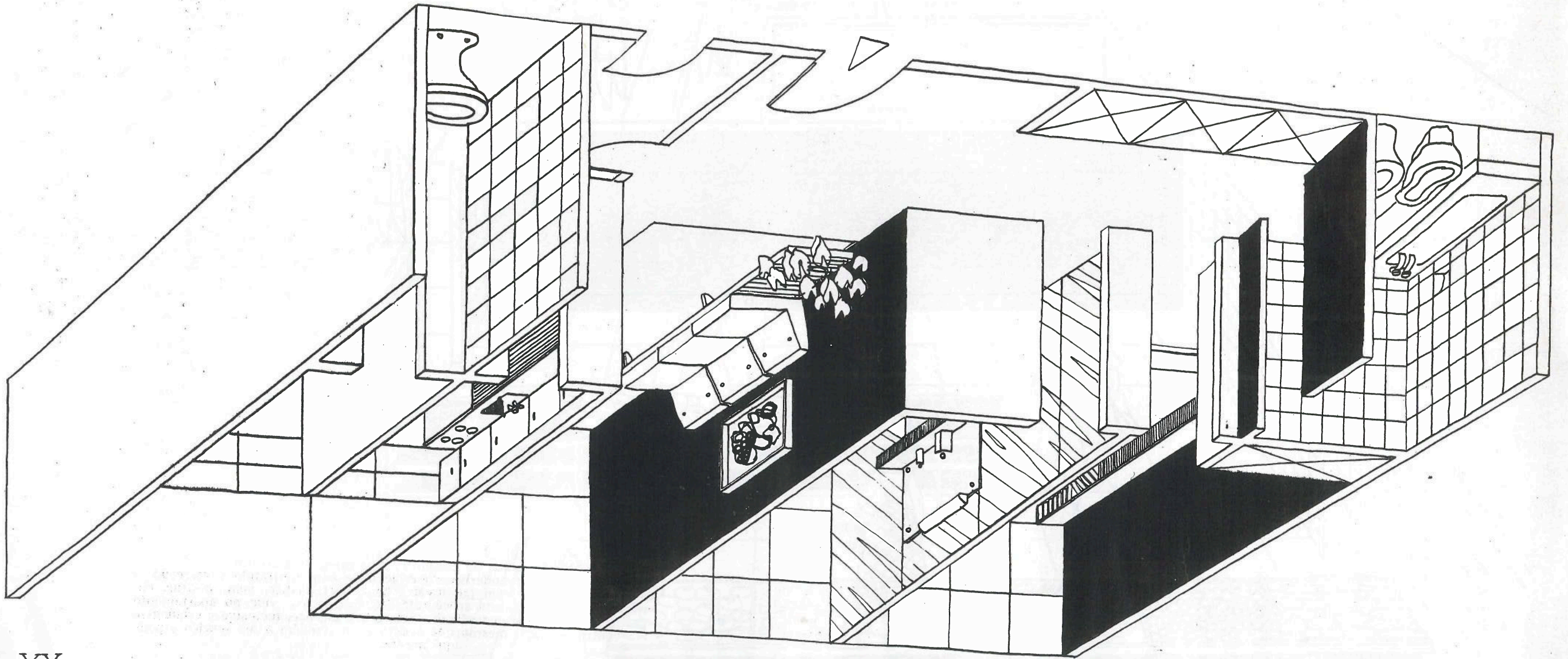
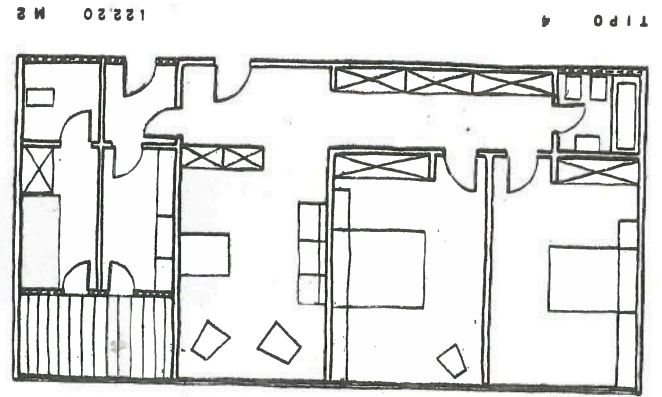
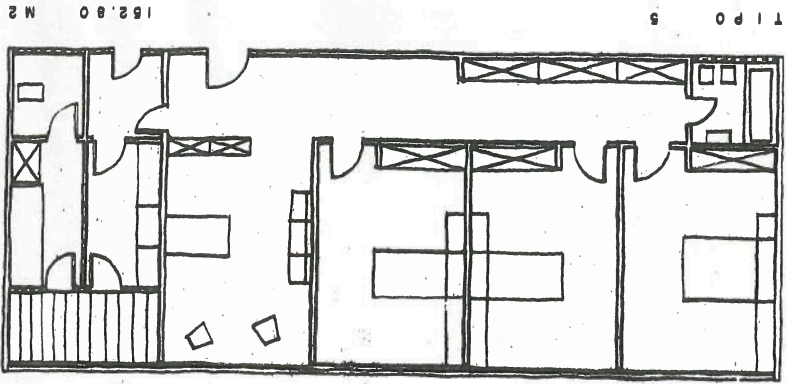



ESTA NOVA vista de conjunto, mostrando o mercado, a padaria, a lavanderia e o frigorífico, vem mostrar, em síntese, como você tem facilitada a sua vida no apartamento que escolheu. Tudo está ao seu alcance, inclusive a criadagem da organização, que poderá estar também a seu serviço e pode ser contratada aqui mesmo.



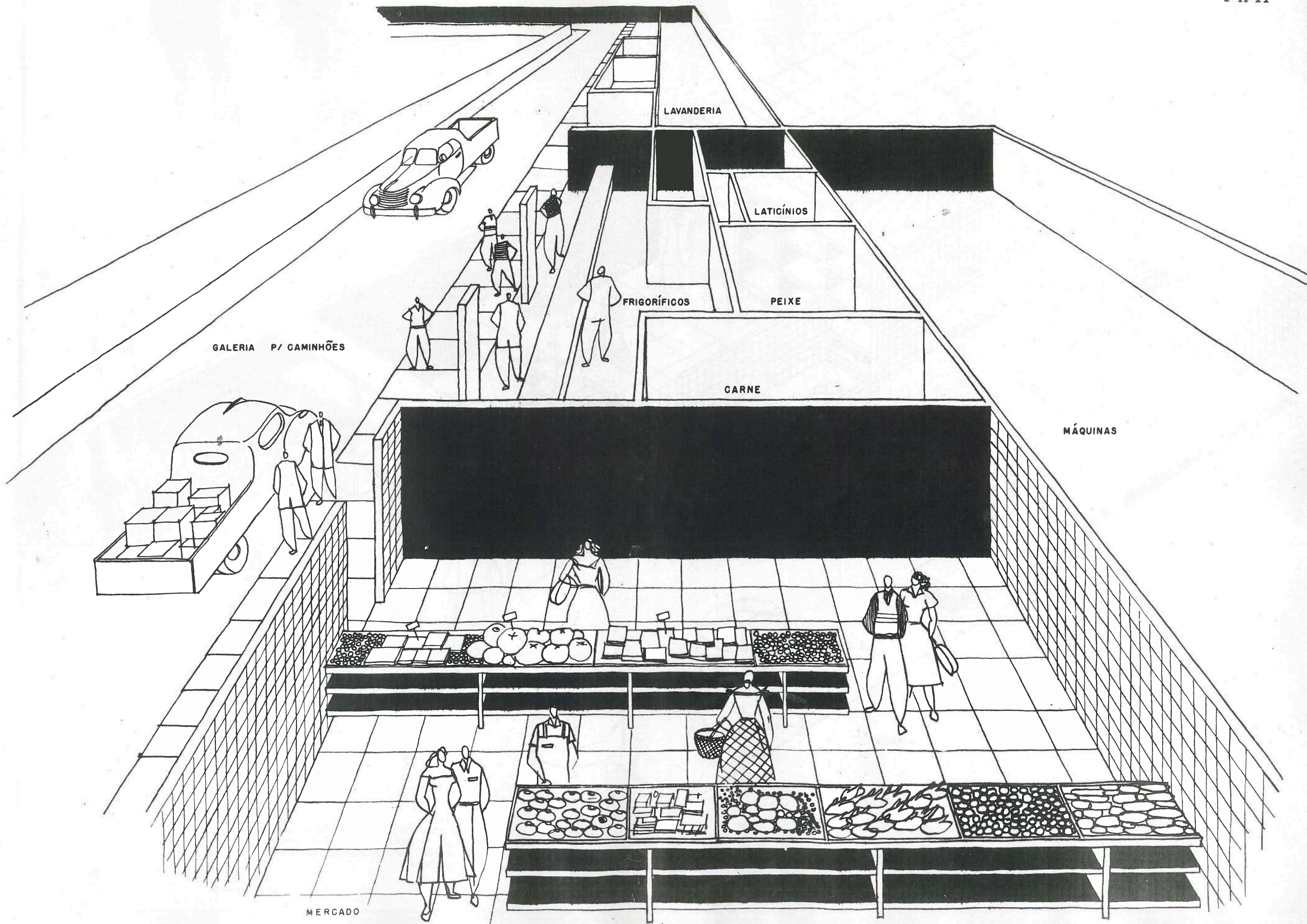

GALERIA P/ CAMINHÕES

LAVANDERIA

LATICÍNIOS

FRIGORÍFICOS

PEIXE

CARNE

MÁQUINAS

MERCADO



A PADARIA será uma das muitas comodidades oferecidas pelo Conjunto aos seus moradores. Funcionando no subsolo, com elevador direto, poderá atender prontamente todos os pedidos, a qualquer hora.



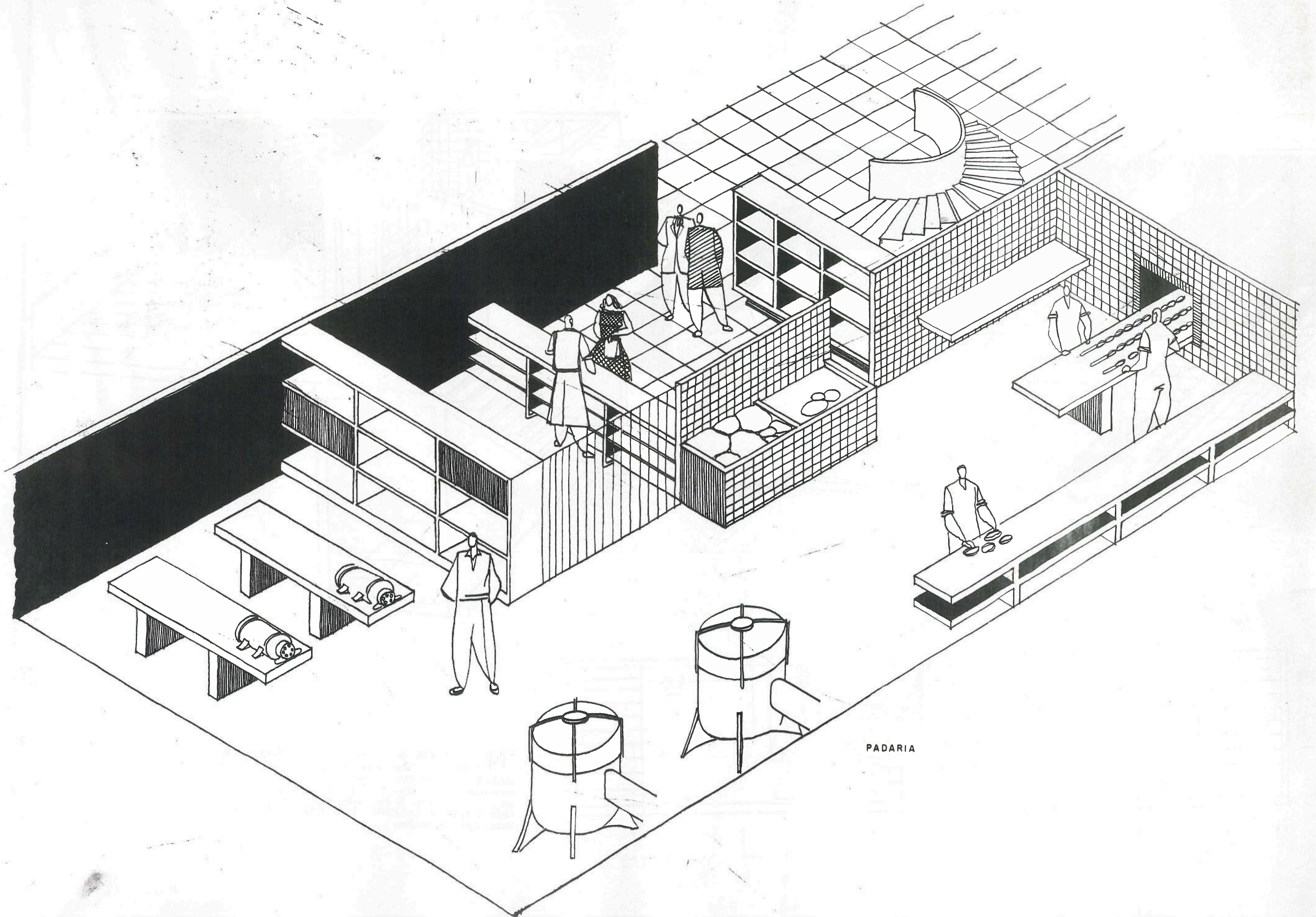

PADARIA



NUM SETOR do Conjunto você poderá adquirir um tipo também interessante de apartamento, o chamado semi-duplex, que dá para as duas fachadas do edifício, sem os inconvenientes do tipo duplex, que coloca o quarto a 3 metros do piso das salas. E está mais isolado e mais independente de toda a vida do Conjunto. Terá sala, quarto, banheiro, kitchenete, duas varandas.

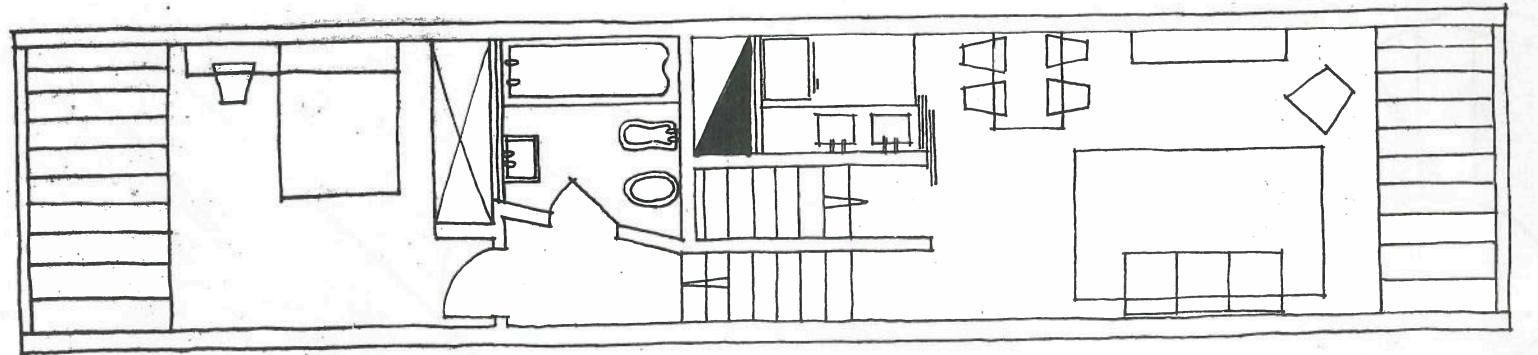
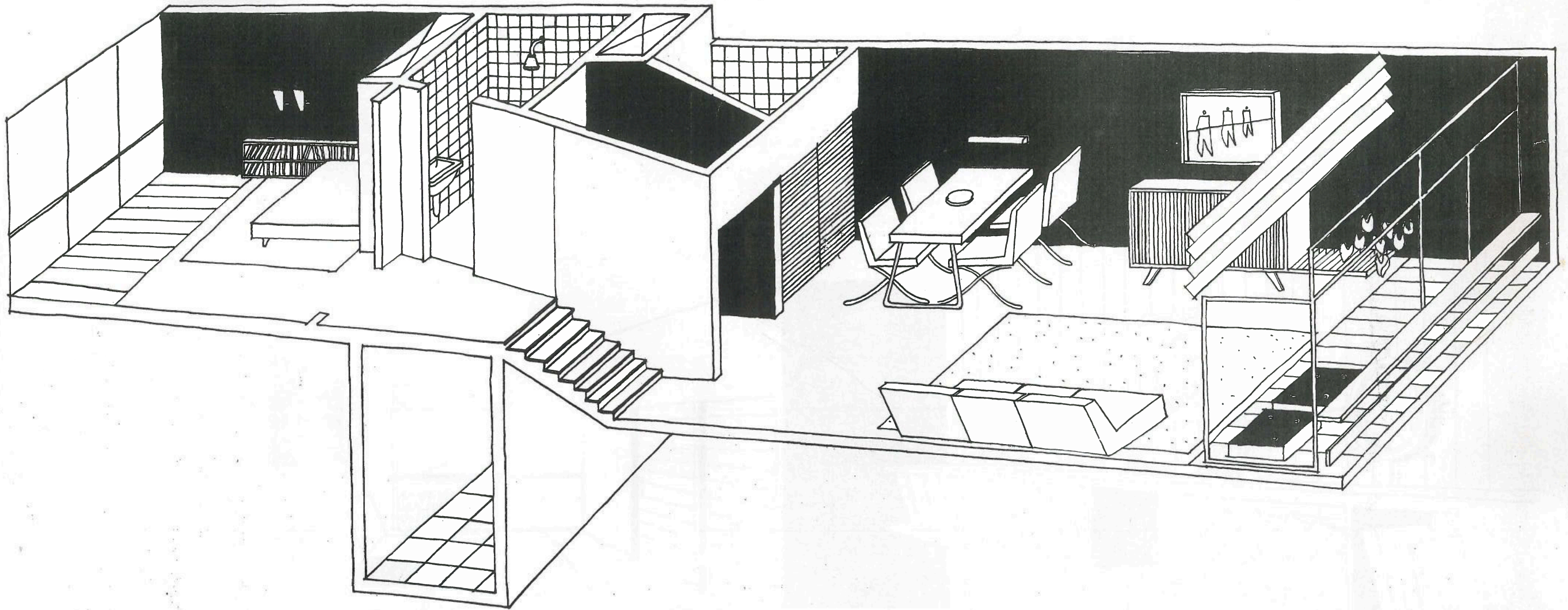

TIPO A



NESTE MESMO SETOR, mais isolado, como ficou dito, da vida geral do edificio, fica o apartamento tipo B, com sala, quarto, banheiro, kitchenete e uma varanda.



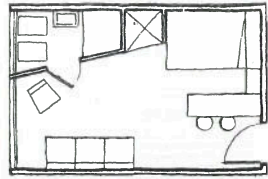

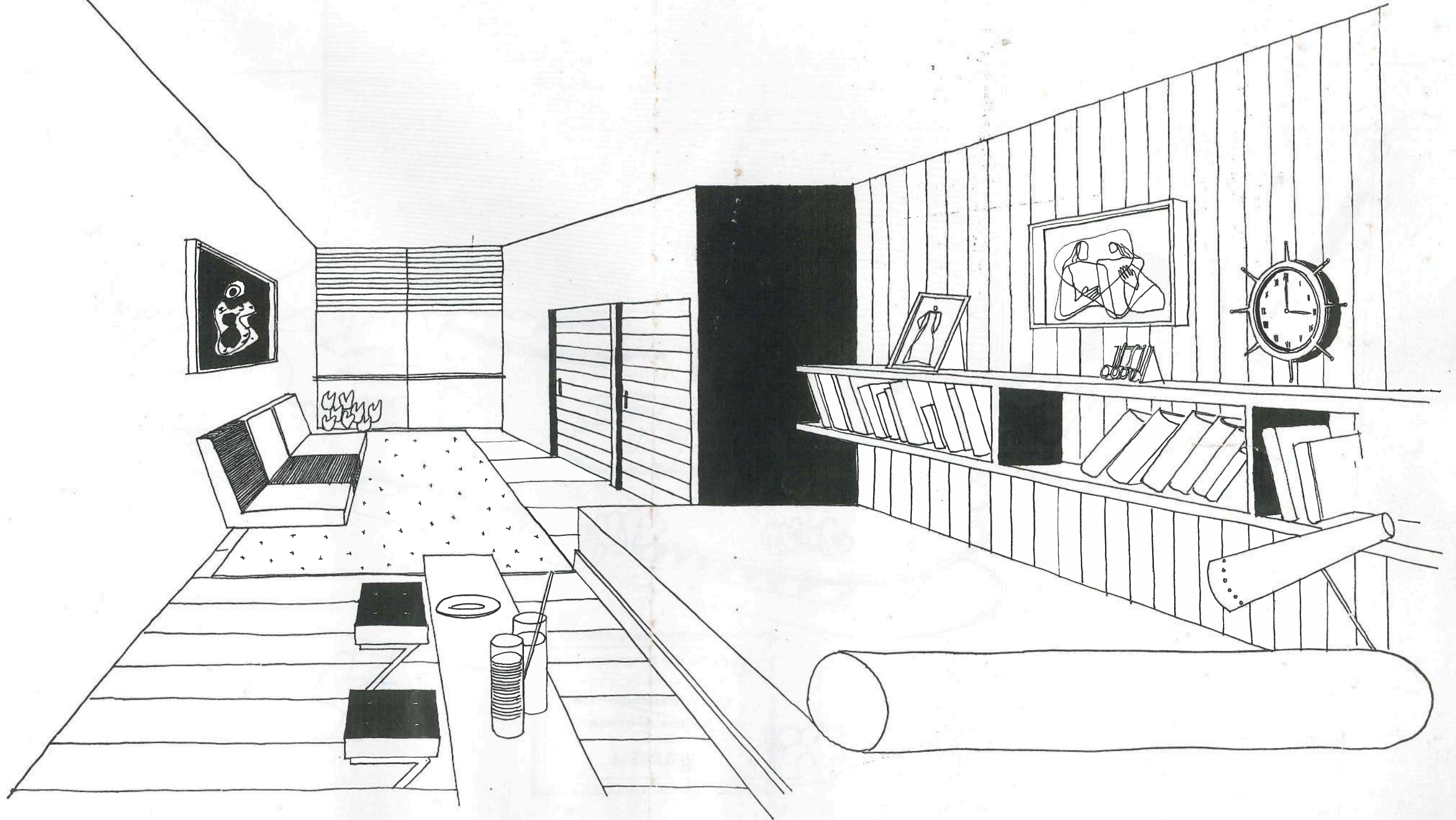

TIPO c 22.70 M2

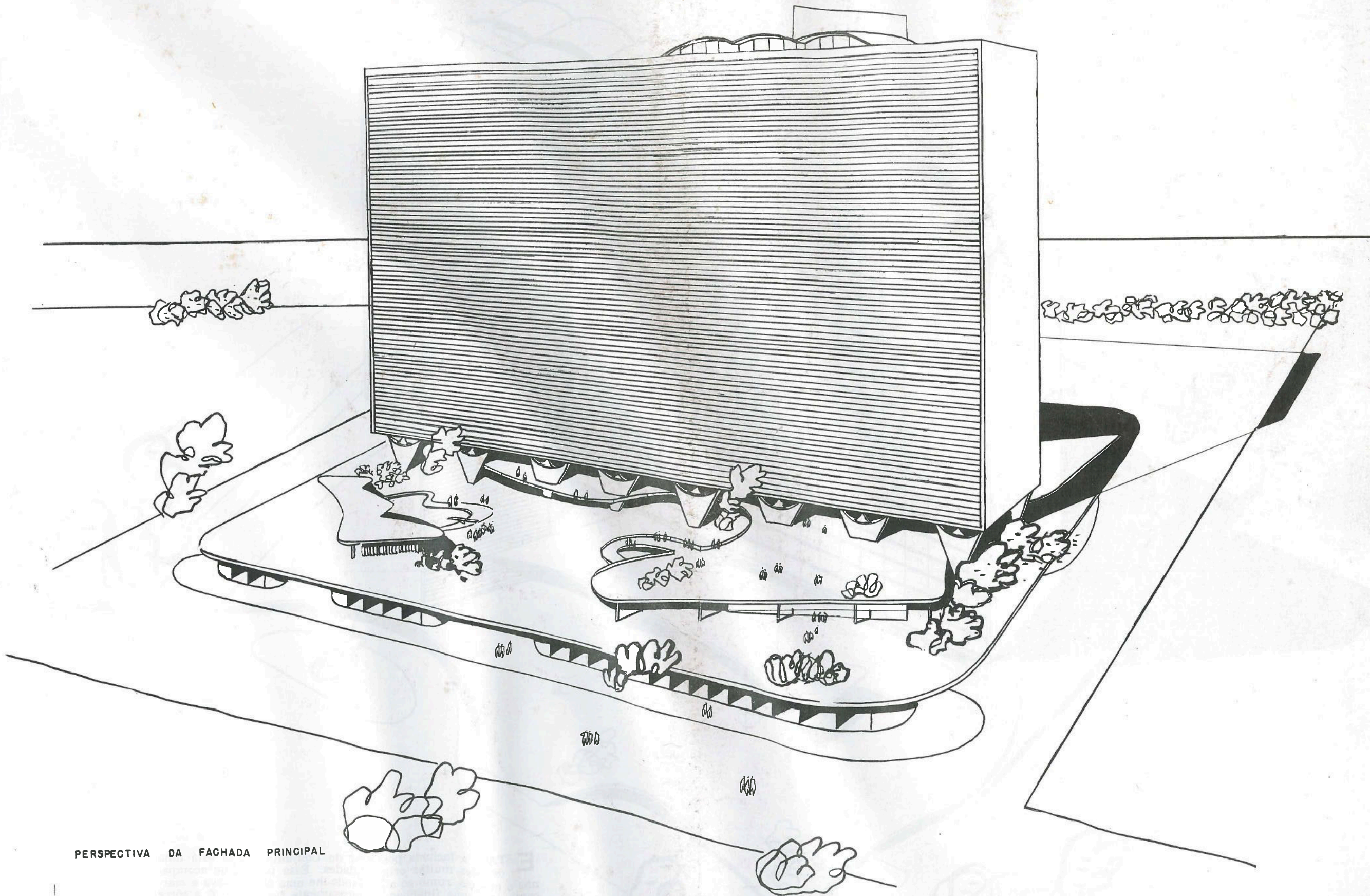

Facola de Engenharia
— DA —
Universidade de
Minas Gerais
BIBLIOTÉCA



PERSPECTIVA DA FACHADA PRINCIPAL



ESTA é a fachada posterior do Conjunto. Aqui está uma de suas muitas originalidades. Essa torre, que acompanha o edifício, rumo ao alto, dando-lhe uma beleza nova e marcante, tem uma finalidade rigorosamente funcional. É a torre dos elevadores, que serão sete. Quer dizer que o ruído dos elevadores, que tanto enerva nas edificações comuns, fica assim afastado da vida que se desenrola no interior do Conjunto, preservando a tranquilidade e a paz de seus moradores. E na torre serão concentrados também os serviços de copa e roupeiro, com a mesma finalidade de afastar os ruídos de serviço.

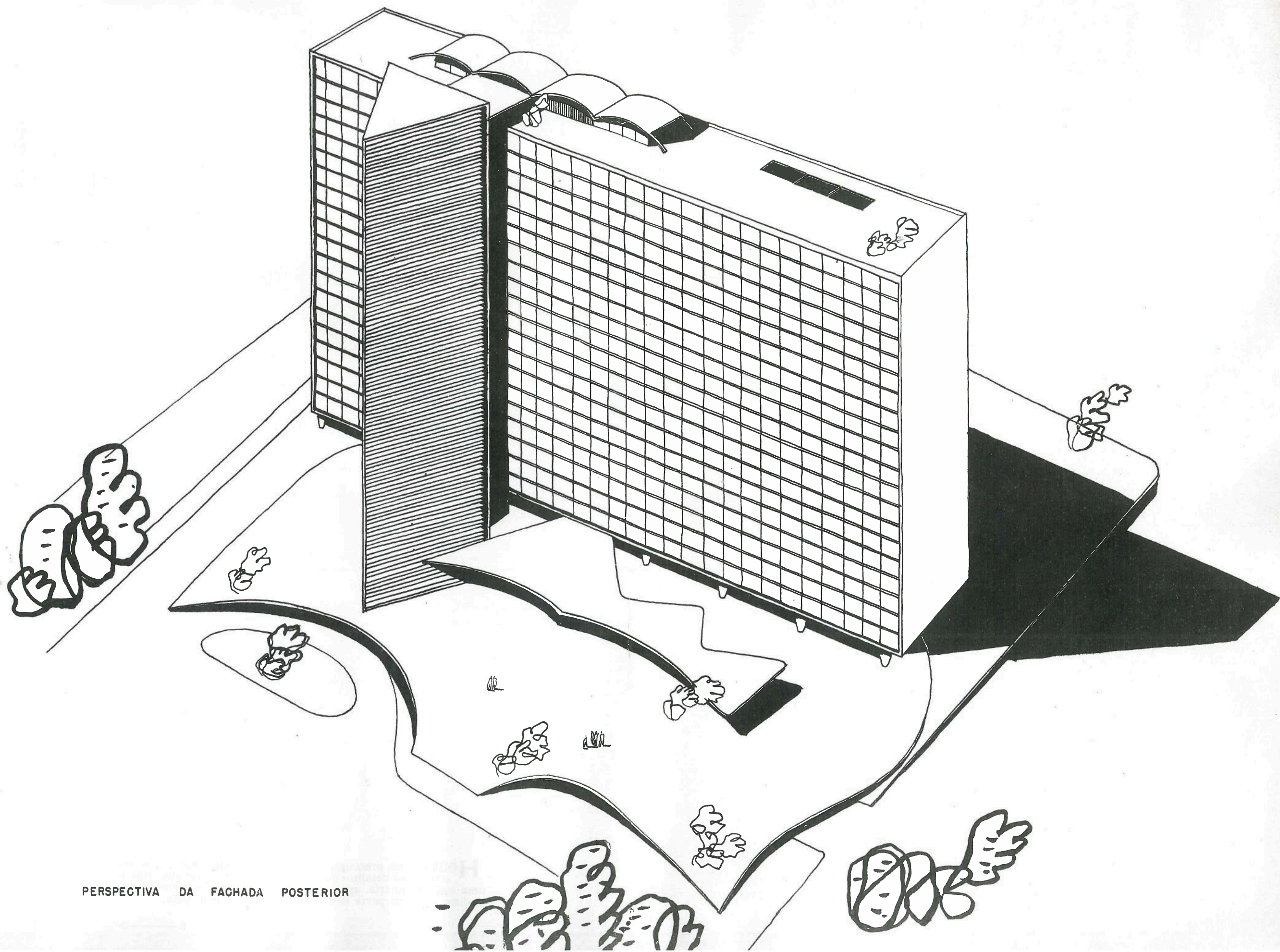

PERSPECTIVA DA FACHADA POSTERIOR



HOUVE uma preocupação extrema de emprestar harmonia a todos os detalhes do Conjunto. Observe-o de alto. Não é uma construção fria, apressada, opressiva. Ele se prolonga em jardins, que são parte integrante de sua própria vida.